

JACOB ANEMA

# "Radio Wereld"



**25**  
ct.

**HENRY FABER**

*de "Sarrand Dynamic" die nam ik!*

KUNSTZAAL "EDISON" DEN HAAG = AMSTERDAM = ROTTERDAM

# SPLENDOR

*lampen zijn  
uit-stekend!*

## Eenige beoordeelingen:

*Radio Express* van 3 Mei, No. 18:

..... Wij hebben hier een lampserie voor ons die aan de modernste eischen voldoet.

*Radio-Wereld* van 2 Mei, No. 18:

..... Wij hebben deze serie zorgvuldig beproefd en kwamen tot de conclusie dat zij in werking niet voor andere moderne lampen behoeven onder te doen.

*Katholieke Radiogids* van 4 Mei:

..... De V.H. 300 hebben wij in diverse schema's beproefd en zijn zeer bijzonder ingenomen met dit type. De serie V. 3030-V. 1508-V. 62 geeft in 3-lamps toestellen een prachtige luidspreker-ontvangst!

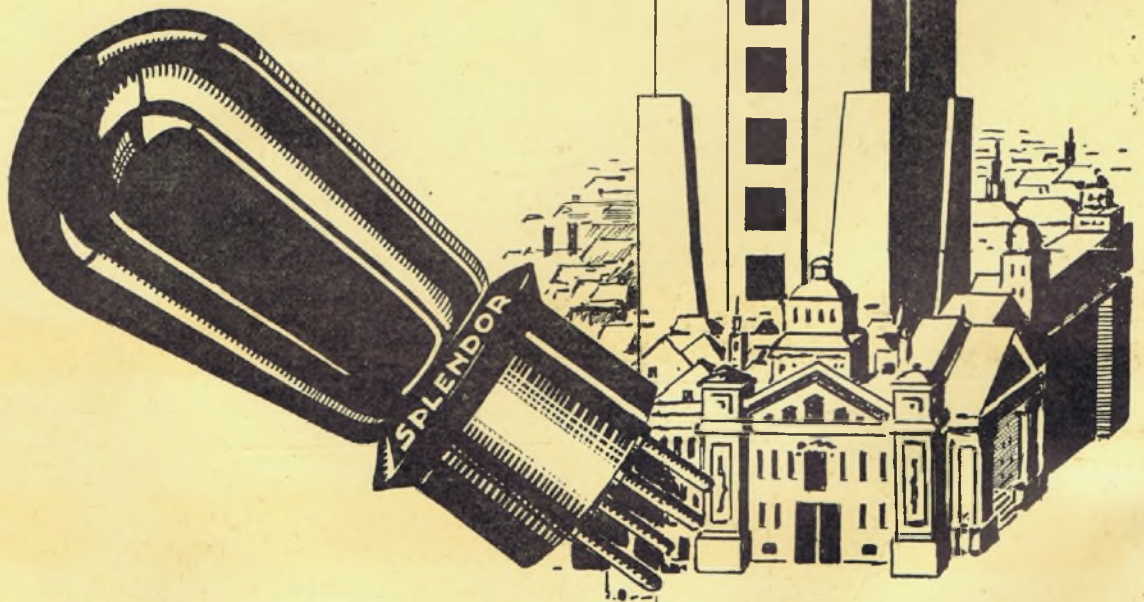

## SPLENDOR RADIO - NIJMEGEN



## Zondag 7 Juli

### Berlijn, 418 M.

6.20. Ochtendgymnastiek.  
7.20. Uitz. van de Norag (Hamburg). Hamb. Havenconcert door het Orkest van het s.s. Saint Louis der Hamb. Amerika Lijn.  
9.15. Klokgetui van de Potsdammer Garnisonkerk.  
9.20. Morgenwijding. Daarna: Klokgetui van den Bertjischen Dom.  
10.20. Weerbericht.  
11.20. Voor de landbouwers.  
12.20. Concert door het Blaas-orkest o. l. v. Carl Woitschach.  
2.20. Chineesche anedote, verteld door Erwin Kalser.  
2.56. Concert.  
3.50. Sprookjes.  
Daarna: Reclamevoordracht.  
8.50. Concert door Manek Weber. Daarna: Tijdsein en weerbericht, Nieuwsberichten en sportbericht.  
10.50—12.50. Dansmuziek door de Kapel Gerhard Hoffmann. Alex. Flessburg, tenor. Hermann Schreiberhofer, piano. In de pauze: beelduitzending.

### Brussel, 511,9 M.

Vanaf 5 uur 's morgens tot de aankondiging van het oplaten der duiven, iedere 2 uur berichten omtrent de postduivenvuchten over de étappes Momignies, Solre s. Sambre, Brussel, Quévrain, St. Quentin, Noyon, Creil, Parijs, Dourdan, Orléans, Tours, Vierzon, Limoges, Angoulême, Cambrai, Arras, Breteuil, Clermont.  
12.05. Uitzending v. d. 24 uren Automobielrennen op het circuit van Francorchamps, onder de auspiciën van het dagblad La Meuse en het bijblad L'Antenne. Verslaggever: Pierre Fontaine.  
12.35. Einde van deze uitzending.  
3.50. Uitzending van de aankomst der deelnemers aan de 24 uren Automobielrennen op het circuit Francorchamps. Verslaggever: Pierre Fontaine.  
4.20. Einde van deze uitzending.  
5.20. Dansmuziek door de orkest

van St. Saviour te Brussel o. l. v. den heer de la Vignette.  
6.20. Kinder-matinée m. m. v. de clowns Bonzo en Sylvia.  
6.50. Gramoffoonmuziek.  
7.50. Nieuwsberichten.  
8.35. Concert door het Radio-orkest.  
9.20. Uitzending van het concert in de Kurzaal te Ostende o. l. v. Fr. Rasse.  
10.35. Laatste nieuws

### Davertry Exp., 479,2 M.

3.50. Kamermuziek, uitgevoerd door Evelyn Arden, (mezzo-sopr.), het Charles Woodhouse Strijkkwartet: Charles Woodhouse, Walter Price, Ernst Yonge, Ch. Crabbe.  
5.05—5.35. Piano-recital door Jan Smeterlin.  
8.20. Kerkdienst o. l. v. den Eerw. Leyton Richards M. A. Uitzgezonden uit Carrs Lane Kerk te Birmingham.  
9.05. Liefd. oproep. Zie Londen en Daventry.  
9.10. Weerbericht en nieuwsberichten.  
9.20. Concert door het Militair Orkest van Birmingham o. l. v. W. A. Clarke. Solisten: Herbert Thorpe (tenor), Foster Richardson (bariton).  
10.50. Epiloog.

### Frankfurt, 421,3 M.

4.20—5.50. Concert door het Radio-orkest m. m. v. Anita Franz, zang.  
5.50—6.50. Voor den landbouwer.  
7.50—8.50. Concert door de arbeiders-zangveren. Eintracht o. l. v. Hans Bühl.  
8.50—9.20. Peter Scher leest uit eigen werken.  
9.20—10.20. Concert door het Radio-orkest m. m. v. John Gläser (tenor) van de Opera te Frankfurt.  
10.20—11.20. Marschen, gespeeld door het Radio-orkest o. l. v. Reinhold Merten.  
11.20. Sportberichten. Daarna tot 12.50 dansmuziek uit Berlijn.

### Hamburg, 372 M.

Morgenconcert aan het Motorschip Saint Louis van de Hamburg-Amerika Lijn.

7.20. De Klokken van den Grossen sen Michel, he symbol der Duitse Zeelieden.

7.25. Morgengroet door Horst Platen. Daarna orkestconcert.

8.35. Tijdsein.

8.40. Nieuwsberichten, weerber. en programma-aankondiging.

9.00. Wetenschappelijke tijds-vragen: Beseht eine Welt-Agrar-krisis?

9.20. Direktor Louis Korell: Bericht über den Arbeitsmarkt im Juni.

9.35. Morgenwijding.

11.20. Wetenschappelijke dialoog: Ford als Konsumpolitiker.

11.50. Opening der Besprechungs-stele te Göttingen.

12.50. Concert uit Restaurant Ostermann.

1.25. Orkesconcert.

2.20. Kinder-zanguurtje.

3.20. Kamermuziek. Medewer-kenden: H. Schiemdecke (hobo), Heint. Nipper (klarinet), Otto Nicolay (fluit), Willi Marx (cello), Reinhold Krug (piano).

4.20. Mandoline-concert door de Musikgruppe der Vegesacker Naturfreunde en Hamersbecker Turner. Leiding: Carl Dahen.

4.50. Tijdens een pauze uitzending van de motorrennen in het Motordrom te Lokstedt.

5.20. Voortzetting van het mandoline-concert.

5.50. Concert uit Café Wallhof.

6.20. Uitzending uit Neurenberg.

Vijfde concert der tweede Neurenbergse Zangweek van den Duit-schen Zangbond.

8.00. Sportberichten.

8.15. Weerbericht.

8.20. Blankenese (Ein Abend an der Strasse zu Weltmeer).

10.50. Nieuwsberichten, weerbericht, omtieke en andere mededeelingen, sport-, plaatselijke- en politieberichten. Noord en Oostzee-weerbericht.

11.05. Concert uit Café Wallhof.

### HILVERSUM, 1071 M.

(VARA-programma).

9.00. Mededeelingen van den Algem. Ned. Bond van Postduiven-Liefhebbers.

9.02. Gramoffoonmuziek.

9.10. Mededeelingen in Esperanto.

9.30. Lezing over: Twee jaren Arbeidersport.

10.00. Orgelconcert.

10.30. Lezing over Gustav Mahler.

10.45. Orkestconcert met medewerking van soliste.

12.00. Tijdsein van de AVRO-Klok.

12.01—12.30. Lezing door J. J. Bruna, Suriname en zijn bewoners.

12.30—2.00. Lunchmuziek door het AVRO-Kwintet.

2.00—2.30. AVRO-Tooneel-halvuurtje. James Yoland interviewt Fritz Hirsch.

2.30—3.30. Concert. Het Mandoline-orkest Con Amore. Dir.: G. van Wijk en Bram v. d. Stap, bariton.

Programma: 1. Suite orientale, Fr. Popy, arr. G. van Wijk. Rosen aus dem Süden, Joh. Strauss, Con Amore; 2. a) Een sproke van minne, Bart Verhallen; b) Twee kerelen, Peter Benoit; c) Meilied, Brandts Buys; d) Grietje van den Mulder, Arnold Spoel, Bram v. d. Stap; 3. Ged. u. d. opera: La Traviata, Verdi, arr. Edgar Bara, Con Amore; 4. a) Arioso: Le roi de Lahore, J. Massenet; b) Maigruss, W. Huber; c) 't Gelukskind, Jos. Reckers, Bram v. d. Stap; 5. Lustspiet-Ouverture, Keler Bela, Con Amore.

3.50—5.00. Middagconcert door het Omroeporkest o. l. van Nico Treep.

Programma: 1. Ouverture Czar und Zimmermann, Lortzing; 2. Lyrische suite, d'Albert-Bece; 3. La Ballerina, Bantock; 4. a) Träume-ri, Schumann; b) Schummerlied, Schumann; 5. Fantasie Le Postillon de Lonjumeau, Adam; 6. Mu-setto, Offenbach; 7. Schleier und Krone Wals, Ed. Strauss; 8. Die Puppenfee Potpourri, Bayer; 9. Gammejäger Marsch, Morena.

5.00—6.00. VARA-Kleuteruurtje.

6.30. VPRO. Wijdingsuur uit de Studio. Spreker en vocale solisten.

8.00. Tijdsein van de AVRO-Klok. Pers- en Sportnieuws van Vaz Dias.



# DOMINIT-HOPPECKE de ACCU

MARNIXSTRAAT 425 - AMSTERDAM

8.15. Aansluiting van het Kurhaus te Scheveningen. Uitzending van het Solistenconcert. Het Residentie-Orkest.  
Daarna: Gramfoonmuziek.  
12.00. Sluiting.

#### Huizen 336,3 M. Na 6 uur 1852 M.

8.30—9.30. Morgenwijding (K. R. O.).

9.50. NCRV. Kerkdienst in de Evang. Luth. Kerk (Nieuwstadt) te Weesp.  
12.30—1.30. KRO. Concert door KRO-Trio.

1.30—2.00. Lezing over De Ned. R.K. Kerkmuziekschool.

2.00—2.30. KRO. Lezing over: De figuur van Sigrid Unseth.

2.45—5.00. KRO. Uitzending v. de plechtigheid te St. Willebrord ter eere van O.L. Vrouw van Lourdes voor de zieken. Harmonie en koor.

5.50. NCRV. Kerkdienst in de Oosterkerk te Utrecht.

7.30—8.00. KRO. Lezing over: Het Boek Job

8.01—8.10. KRO. Praatje door den voorzitter der KRO.

8.10—8.20. KRO. Intenties van het Apostolaat des Geheds.

8.20—10.45. KRO. Orkest-conc. m. m. v. solisten.

10.45. KRO. Epiloog.

9.30. KRO. Persber.

#### Kalundborg, 1153 (Kopenh. 281 M.)

10.20. Kerkdienst.

11.50—12.00. Weerbericht.

12.20. Uurslag en klokkenspel van het raadhuis.

12.20. Persberichten.

2.20. Kerkdienst.

4.20—5.50 ca. Concert uit Kopenhagen door Harmonie-orkest o.l.v. Fr. Schneider—Petersen.

6.40—7.10. Voordracht.

7.10—7.20. Weerbericht.

7.20. Persberichten.

7.35. Tijdsein.

7.36. Sportberichten.

7.50—8.20. Voordracht.

8.20. Uurslag van het raadhuis.

8.20—9.35. Concert door het Radio-Orkest o. l. v. Launy Gron-dahl, m. m. v. Immanuel Franken en Kirsten Dinesen, zang. Werken van C. E. F. Weyse. Begeleiding door Folmer Jensen.

9.35—10.05. Voorlezing.

10.05—11.30. Concert door het Radio-Orkest m. m. v. Victor Wulff, zang.

11.20. Dansmuziek door het orkest uit Restaurant Nimf.

12.20. Uurslag en klokkenspel van het raadhuis.

#### Langenberg, 473 M.

7.30—7.50. Onderricht in Zelfverdediging o. l. v. Dr. Ludwig Bach.

7.50—8.50. Concert door het Orkest van Bad Neuen Ahr.

8.50—9.15. Alfred Dormanns: Esperanto voor gevorderden.

9.20—9.25. Klokgeul van de St. Gereonskerk.

9.25—10.20. Katholieke morgen-wijding. Landessekretär Rektor Kampert, toespraak. Het kerkkoor St. Antonius o. l. v. Heinz Hilberath. Jakobus Menzen, orgel.

10.35—10.55. Ziekenhalfuurtje.

11.50—1.20. 59e Toonkunste-

naarsfeest van de Allgemeine Deutsche Musikverein.

1.20—2.50. Middagconcert o. l. v. Eysoldt, Else Zimmermann, Max Lando, begeleiding.

2.50—3.10. Berichten.

3.10—3.30. Reg. Rat Dr. Geis: Die Einkommensbesteuerung der freien Berufe.

3.30—4.00. Verwaltungsdirektor Molitor: Fertikeitsprüfung für Kurzschriftler.

4.00—4.25. Ing. Bennewitz: Die Technik der Ferntragung.

4.25—4.50. Hans Reimann: Heitere Geschichten.

4.50—6.20. Tuinconcert door het voormalig Militair Orkest o. l. v. Obermusikmeister Carl Weyler, m. m. v. t. Oberschles, Radio-Kwartet.

6.20—6.40. Adolf Uzarski: Humor der Weltliteratur.

6.40—7.15. Kostbarkeiten der Musikliteratur, verklaard en voorgedragen door Dr. Paul Greff.

7.15—7.40. Prof. Dr. Entz: Die grossen Fragen der Biologie: Neue Erkenntnisse über den Bau der Zelle.

7.40—8.00. Voor de Arbeiders. Diplomvolkswirt Bispinck: Die Stellung des Lehrhins in der Sozialversicherung.

8.00. Die Anekdote.

8.10. Sportbericht.

8.20. Zomerfeestspelen der We-rag Das verwunschene Schloss, operette in 5 bedrijven van Karl Mil-löcker. Muzikale leiding: Kühn.

Spelleider: Anheisser, Koor: Zimmermann. Daarna laatste berichten en sportbericht, Vervolgens tot 12.20 dansmuziek o. l. v. Eysoldt.

#### Daventry, 1554,4 (Londen 356,3 M.)

10.50. (Alleen Dav.) Tijdsein en weerbericht.

11.20—11.50. Speciale Dankdienst voor het herstel van den Engelschen Koning.

3.50. Militair concert door het Radio Militair Orkest o. l. v. B. Walton O'Donnell, Olive Greves, sopraan en Eric Marshall, bariton.

5.35. Missie-causerie door Dr. Edith Brown, M. A., M. D., L. R. C. P. Onderwerp: Making Doctors of India's Daughters.

5.50. Engelsche welsprekendheid. Preek, gehouden door John Henry in St. Mary's Oscott, 13 Juli 1852.

6.05—6.35. Bach-Kerkecantate No. Es ist das Heil und kommen her. Elsie Suddaby, sopraan. Ethel Barker, alt. John Armstrong, tenor.

William Barrand, bas. Het Radio-Koor. Frank Almgill, fluit. John Field, hobo d'amore. Ernest Rutledge, solo, viool. Ambrose Gauntlett, cello. Eugene Cruft, bas. Leslie Woodgate, orgel. Het Radio Strijkorkest o. l. v. Stanford Robinson.

8.20. Drumhead Service. Uitzending uit Castle Park, Colchester. Doge marsch uit De koopman van Venetië, door de gezamenlijke Orkesten van Colchester-Garrison o. l. v. Mr. W. F. Kingdom, F.R.C.O. Daarna: God save the king. Benedictie.

9.05. Liefd oproep ten bate van Cancer Hospital door Lord Moynihan, K. C. M. C., President van Royal College of Surgeons.

9.10. Weerbericht en nieuwsberichten. Plaatselijk nieuws. (Alleen Dav.) Scheepsberichten.

9.25. Licht Symphonie concert door het Radio Symphonie Orkest o. l. v. Godfrey Brown, Cornelis Bronsgeest, bariton.  
10.50. Epiloog.

#### Parijs „Radio Paris”, 1744,17 M.

8.20. Berichten.

12.20. Religieuse causerie door Rev. Père Pade. Religieuse muziek door Gemengd Koor. Daarna: Persberichten.

1.05. Mechanische muziek, Symphonie concert.

4.50. Gramfoonplaten.

6.50. Gramfoonplaten.

7.35. Landb. berichten.

7.50. Persberichten.

8.05. Guignol Radio Paris.

8.50. Radio-Concert. In de pauze: Nieuwsberichten.

## Maandag 8 Juli

#### Berlijn, 418 M.

5.20. Concert. Daarna: dansmuziek door de Kapel Géza Komor van Hotel Kaiserhof.

10.50—12.50. Dansmuziek door de Kapel Robert Gaden. In de pauze: Beelduitzending.

#### Brussel, 511,9 M.

5.20. Concert.

6.20. Causerie.

6.35. Causerie.

6.50. Pathé-grammophonplaten.

7.50. Nieuwsberichten.

8.35. Sonate voor viool en piano van L. van Beethoven. Gespeeld door den heer Franz André en Mme Graindorge.

8.50. Causerie.

9.00. Sonate voor viool en piano, Eug. Goossens. De heer Franz André en Mme Graindorge.

9.20. Uitzending van het concert in de Kurzaal te Ostende o. l. v. den heer Toussaint de Sutter.

10.35. Laatste nieuws.

#### Daventry Exp., 479,2 M.

4.20. Concert door het orkest uit Lozell's Cinema o. l. v. A. E. Parsons. Ouverture Così fan tutte, Mozart. Fragmenten uit Paljas, Leoncavallo. Wals Mon Breve, Wakteufel.

4.50. Dansmuziek door Jack Payne en het B.B.C.-dansorkest.

5.50. Kinderuurtje.

6.20. Kerkdienst o. l. v. den Deken van Westminster en den voorzanger. De Kathedraal- en Collegiate-Koren. Koren o. l. v. Dr. Ernest Bullock. Uitzending uit de Westminster Abbey.

7.05. Tijdsein van Greenwich, weerbericht en nieuwsberichten.

7.20. Lichte muziek door Pattison's Salon Orkest o. l. v. Norris Stanley, m. m. v. Charles Dean (bariton), Norris Stanley (viool), Charles Badham (piano).

8.20. Viool-recital door Peggy Cochrane.

8.50. Symphonie-concert door het versterkt Birmingham Studio-Orkest o. l. v. Joseph Lewis, m. m. v. John Coates, tenor. Aan den vleugel: Berkeley Mason.

10.20. Weerbericht en nieuwsberichten.

10.35. Dansmuziek door Jack

Hylton's Ambassador Club Band o. l. v. Ray Starita, van de Ambassador Club.

11.20—11.35. Teddy Brown's Orkest van Ciro's Club.

#### Frankfurt, 421,3 M.

4.35—6.20. Concert.

8.00—8.10. Engelsche literatuur.

8.10—8.35. Engelsche fes.

8.35—10.35. Concert. Zie Stuttgart.

10.35—11.05. Deutsche. Prosa. Gesprek tusschen Rudolf K. Binding, B. von Brentano en E. Gläser.

11.05—12.05. Concert door het Radio-orkest o. l. v. Reinhold Kerner, m. m. v. Elena Serani (sopr.) uit Milaan.

#### Hamburg, 372 M.

4.35. Uurtje voor de Deutsche Jeugd. Voorlezing door Ernst Stapfeldt.

5.20. Uitzending van het concert in het Parkhaus te Bremen.

6.20. Vroolijk allerlei.

7.20. R. Passarge: Nordische Volkskunst.

7.45. Die Stunde der Werktätigen. Politie-president Eggerstedt: Wie entsteht ein Gesetz?

8.10. Frankfurter Avondbeurs. Hamburger fruit- en groentemarkt.

8.15. Weerbericht.

8.20. Franz Léhar-Avond. Medewerkenden: Isa Marsen, Walter Carnuth en het Norag-orkest. Leiding: Otto Ebel von Sosen.

10.20. Nieuwsber., weerbericht, politieke en andere mededeelingen. Sport-, plaatselijke en politieberichten. Noord- en Oostzeebericht.

10.35. Uitzending van het concert in het Regina-Palast te Bremen.

#### HILVERSUM, 1071 M.

10.00. Tijdsein van de AVRO-Klok.

10.00—10.15. Morgenwijding.

12.00. Politieberichten.

12.15—2.00. Lunchmuziek door het AVRO-Kwintet.

2.00—2.30. Causerie over: De vereeniging van personeel in dienst van den Rijkswaterstaat Eendracht maakt macht, door H. Groeneveld.

2.30—4.30. Aansluiting van het Rembrandt-Theater te Amsterdam. Illustratieve filmmuziek. Theaterorkest o.l.v. David Hartogs. Gustav Wehls, orgel.

5.00—6.00. Kinder-uurtje door Mevr. Ant. van Dijk.

6.00. Tijdsein van de AVRO-Klok.

6.01—7.15. Diner-muziek door het AVRO-Kwintet.

Programma: 1. New York-Style, Mocham; 2. Ein Morgen, ein Mittag, ein Abend in Wien, Fr. v. Suppé; 3. Ged. u. d. opera Lohengrin, Wagner; 4. Tanzen mocht'ich, E. Kalmán; 5. Berceuse, Townsend; 6. Ritorna, Carasia; 7. Nocturne, Becco; 8. De Tooverfluit, Mozart; 9. Im Chambre séparée, Heuberger; 10. Oriental, Cui, Cellosolo; 11. Indischer Brautzug, Siede; 12. Finale.

7.15—7.45. Lezing door J. P. Bolten. Onderwerp: Het werk der Boekencommissie van het A. N. V.

7.45. Politieberichten.  
8.00. Tijdslein van de AVRO.-Klok.

8.00—9.00. Concert door leerlingen van het Amsterdamsch Lyceum o.l.v. Roeske.

Programma: 1. Gondellied, C. M. v. Weber; 2. Afrikaanse Volkswijsje; 3. Au clair de la lune; 4. Patriottenlied; 5. Horch was kommt von draussen rein, met luitbegeleiding; 6. Reiselied, N. Gade; 7. Sonntagsmorgen, F. Mendelssohn; 8. Fleurs de printemps, Händel; 9. Frühlingswonderlust; 10. Koor uit De Tooverfluit, Mozart; 11. Ave Vorum, Mozart; 12. A la hongroise, Schubert; 13. Wals, Joh. Brahms; 14. Priestermarsch, Mendelssohn; Orkest.

9.00—11.00. Concert door het Omroeporkest o.l.v. Nico Treep, m.m.v. Kees Pruis.

Programma: 1. Overture Frau Luna, P. Lincke; 2. Operettenrevue, Potpourri, Petras; 3. Wird denn wein sein, Hirsch; 4. Es war im Schöneberg uit Wie einst im Mai, Kollo; 5. Kees Pruis in zijn repertoire; 6. Die moderne Eya-Wals, Gilbert; 7. Folies bergères, Marsch, Lincke.

10.00. Persber. van Vaz Dias.  
8. Berlin wackelt, Morena; 9. Kees Pruis in zijn repertoire; 10. a) Püppchen, du bist mein Augensterne, Gilbert; b) Im der nacht wenn die Liebe erwacht; c) Ah wenn das der Petrus wusste; 11. a) Gern hab ich die Frau'n eeklist uit Paganini, Lehar; b) Weiber-Marsch uit Die lustige Witwe, Lehar.

11.00. Dansmuziek door de Julius Honvath-kapel uit Budapest in het Grand Hotel Britannia te Vlissingen.

12.00. Sluiting.

### Harzen 336,3 M. Na 6 uur 1852 M.

(Uitsluitend NCRV.-uitzendingen)

11.00—11.10. Ziekendienst.  
12.10—1.45. Orgelconcert.  
4.00—5.00. Ziekenuurtje.  
5.00—6.30. Gramofoonmuziek.  
6.30—7.00. Literaire lezing.  
7.00—7.30. Declamatie.  
7.30. Feestvergadering 20-jarig bestaan van het Chr. Nat. Vakverbond. Uit Tivoli, Utrecht. Sprekers, declamatie, sextet en vocaal kwartet.-Na afloop: Persbericht.

### Kalundborg, 1153 (Kopenh. 281 M.)

7.50—8.00. Ochtendgymnastiek.  
11.20—11.30. Weerbericht.  
11.35—12.05. Uitzending voor scholen.  
12.20. Uurslag en klokkenspel van het raadhuis.  
12.20—2.20. Uitzending uit Restaurant Wivel. Concert door het Strijkorkest o. l. van K. Ingemann Palmhoj.  
3.50—5.50. Namiddagconcert door het Instrumentaal Ensemble o.l.v. Otto Fessel. In de pauze te ca. 4.35 Voordracht  
6.00. Beursberichten.  
6.10—6.40. Voordracht.  
6.40—7.10. Engelsche les.  
7.10—7.20. Weerbericht.  
7.20. Persberichten.  
7.35. Tijdslein.  
7.50—8.20. Voordracht.  
8.20. Uurslag van het raadhuis.

8.20—9.00. Werken van Erkki Melartin, gespeeld door het Radio-orkest, o. l. van den componist m. m. van Ture Ara, zang.  
9.00—9.30. Voorlezing.  
9.30—9.45. Deensche vaderlandse liederen, gespeeld door het Radio-orkest onder leiding van L. Grundahl.

Daarna: Persberichten.  
10.20—11.20. Concert door het Radio-orkest met medew. v. Knud Heglund, voordracht.

### Langenberg, 473 M.

7.35—7.50. Ochtendgymnastiek.  
7.50—8.50. Concert uit Bad Neuenahr, door het Sted. Orkest Trier o. l. v. Peter Schmitz.  
9.35—11.45. Uitz. uit de Stedelijke Concertzaal te Aken. Uitz. der 34e Jahressammlung des Verbandes Deutscher Elektrotechniker.

11.50—12.20. Schooluitzending.  
Dr. Herrmanns: Der Arbeitsprozess.  
12.30. Gramofoonplaten.

1.25—2.50. Middagconcert o. l. v. Eysoldt, Wessel, harp, Breuer, begeleiding.

2.50. Raadgevingen voor Huis.  
3.20—3.50. Kinderspeeluurte o. l. v. Els Vordemberge.

3.50. Zakekke berichten.  
4.40—4.45. Voor de Vrouw.

4.50—5.15. Moderne Dichters. Jos. Magnus Wehner: Griechischen Tagebuch.

5.15—5.55. Voor de jeugd.  
5.55—6.50. Vooravondconcert door het Werag Orkest o. l. v. Buschkötter.

6.50—7.10. Leesuurte.  
7.20—7.35. Weerbericht en sportbericht.

7.35—8.00. Spaansche taalles.  
8.00—8.20. Voor de ouderen.  
Josef Herions: Aus der Mappe eines Jugendführers.

8.20—9.15. Avonconcert door het Westfalia Orkest o. l. v. von Szent-Györgyi.

9.20. Volk und Heimat (1). Rühmland. Medewerkenden: Otto Blumenthal Ernst Reschke, Wilhelm Uhlmann-Bixterheide, Herm. Probst, spreker, Karl Schmitt-Walter, bariton. De Mancazangereen, Schlägel und Eisen, Bochum, o. l. v. Rudolf Hoffmann.

Daarna laatste berichten en sportbericht. Vervolgens causerie over Wimbledon en Stamford Bridge. Tenslotte tot 12.20 dansmuziek o. l. v. Eysoldt.

### Davertry, 1554,4 (Londen 356,3 M.)

10.35. Morgenwiding.  
10.50. (alleen Dav.) Tijdslein en weerbericht.  
11.05. Mrs. K. Wauchope Mac Iver: Economies in the Home, V. The Problem of Saving.  
11.20. (alleen Dav.) Gramofoonplaten. Sonate voor viool en Piano. Debuss. Sonate in G, voor Piano. Mozart.  
12.20. Ballade-concert d. Kathleen Beldon, sopraan en Richard Ford, bariton.

12.50. Orgelconcert door Edw. O'Henry uit Madame Tussaud's Cinema.

1.20—2.20. Licht concert door Leonardo Kemp en zijn Orkest van Piccadilly Hotel.

4.20. Dansmuziek door Jack Payne en het BBC-dansorkest.

4.35. Licht concert door Alph. du Clos en zijn Orkest van Cecil Hotel.

5.35. Kinderuurte.  
6.20. Mr. W. Powell-Owen: The Care of Growing Poultry, II.

6.35. Tijds., weer- en nieuwsberichten.

6.50. The Younger Generation and Its Problems, Mr. P. B. Ballard: The Danger of Monotonous Work.

7.05. De grondslagen d. Muziek. De Sonates van Beethoven, gesp. door Dorothy Moggridge. Sonata quasi una Fantasia, Op. 27 No. 1, in Es.

7.20. Mr. James Agate: Dramatic Criticism.

7.35. Muzikaal intermezzo.  
7.45. Reiscauserie door Mons. E. M. Stéphan.

8.05. Concert door het Marsden Mijnerkers Orkest. Mabel Corran, alt, Victor Olof, viool, Master W. Blackett, Trombone.

8.45. The First Night of The Co-optimists' Return. Uitz. uit het Vaudeville Theatre.

9.20. Weer- en nieuwsber.  
9.35. The Royal Institution of International Affairs. Dinner te ere van Sir Abe en Lady Bailey.

Uitz. uit Mansion House. Welkomsgroet door de Lord Mayor bij hun terugkeer uit Zuid-Afrika. De Prins van Wales stelt een drank in op Sir Abe en Lady Bailey. Toespraak van Rt. Hon. Viscount Grey of Fallodon, K. C. Rt. Hon. J. H. Thomas, M.P. Rt. Hon. Sir Austen Chamberlain, K.G.M.P.

10.20. Plaatselijk nieuws (alleen Dav.) Scheepsberichten.

10.25. Operette-concert door h. Radio-Orkest o. l. v. John Ansell. Winifred Lawson, sopraan, Robert Chignell, bariton.

11.20. Dansmuziek door Teddy Brown's Band van Ciro's Club.

12.20—12.35. Proefbeelduitzending.

### Parijs „Radio Paris”, 1744,17 M.

8.20. Persberichten.  
11.05. Berichten.  
12.50. Symphonie concert.

1.20. Koersen.  
1.25. Vervolg concert.  
2.20. Openingskoersen Parijsche Beurs.

3.50. Slot Parijs en opening New York.

4.05. Zang- en Dans.  
5.15. Koersen etc.  
6.50. Koersen.  
6.55. Gramofoonplaten.

7.25. Landb. berichten.  
7.45. Boekhoudles.  
8.05. Voordracht.  
8.20. Tuinh. causerie.

8.35. Concert. Fragmenten uit Zaza, m. m. v. solisten. In de pauze Nieuwsberichten.

### Dinsdag 9 Juli

4.05. Zang- en Dans.  
5.15. Koersen etc.  
6.50. Koersen.  
6.55. Gramofoonplaten.  
7.25. Landb. berichten.  
7.45. Boekhoudles.  
8.05. Voordracht.  
8.20. Tuinh. causerie.

8.35. Concert. Fragmenten uit Zaza, m. m. v. solisten. In de pauze Nieuwsberichten.

### Dinsdag 9 Juli

4.05. Zang- en Dans.  
5.15. Koersen etc.  
6.50. Koersen.  
6.55. Gramofoonplaten.  
7.25. Landb. berichten.  
7.45. Boekhoudles.  
8.05. Voordracht.  
8.20. Tuinh. causerie.

8.35. Concert. Fragmenten uit Zaza, m. m. v. solisten. In de pauze Nieuwsberichten.

### Beerlijk, 418 M.

8.20. Tooneeluitz.: Hokuspokus, in 3 acten, met een voor- en naspel van Curt Goetz. Regie: Max Bing. Daarna tijdslein en weerbericht. Nieuwsberichten en sportbericht. In de pauze: Beelduitz.

### Brussel, 511,9 M.

5.20. Kaermuziek.  
6.20. Fransche les.  
6.50. H. M. V. Gramofoonplaten.

7.50. Nieuwsberichten.  
8.35. Concert door het Radio-orkest o. l. v. René Tellier.

8.50. Causerie. Daarna voortzetting van het concert.

9.20. Nieuwsberichten. Daarna voortzetting van het concert.  
10.35. Laatste nieuws.

### Davertry Exp., 479,2 M.

4.20. Concert door het Birmingham Studio Orkest o. l. v. Frank Cantell, m. m. v. Joseph Farrington (bas), Peers Coetmore (cello).

5.50. Kinderuurte.  
6.35. Tijdslein van Greenwich, weerbericht en nieuwsberichten.

6.50. Lichte muziek door Patrisson's Salon Orkest o. l. v. Norris Stanley. Solisten: Charise Badham (piano), Norris Stanley (viool).

7.50. Dansmuziek door Jack Payne en het B.B.C.-dansorkest.

8.50. Herinneringen aan Chevalier, door Edgar Lane. Walter Randall aan de piano.

9.20. Vaudeville. Medewerkenden: Percy Honri (concertina), Harley en Barker (liedjes), Ernest Jones en Alfred Kirby (vibrante banjo), Helen Alston (liedjes aan de piano), Frank Staff (conférencier), Philip Brown's Dominoes Dance Band.

10.20. Weerbericht en nieuwsberichten.

10.35. Dansmuziek door The Piccadilly Players o. l. v. Al Starita on de Piccadilly Grill Band o. l. v. Jerry Hoey. Uitzgezonden uit het Piccadilly Hotel.

### Frankfurt, 421,3 M.

4.35—6.20. Concert door het Radio-orkest o. l. v. R. Merten m.m.v. Walter Schneider, bas, van de Opera te Frankfurt. In de pauze: Berichten.

7.45—8.15. Siegfried Trebitzsch leest uit eigen werken.  
8.15—8.35. Schaak-causerie.  
8.35—9.35. Hans Reimann leest uit eigen werken.

9.35—10.35. Gramofoonmuziek.  
10.35. Zwitsersche liederen te zingen door Hermann Ernst met Radio-Orkest.

### Hamburg, 372 M.

11.20. Schooluitzending.  
4.35. Vocaal concert door Lotty Cramer m. m. v. het Norag-orkest.

5.20. Tiende Radio-zanguurte. Leiding: Prof. Fritz Jöde.  
6.05. Leven en werken van Wilhelm Bode. Voorlezing uit het manuscript Der Heidepator, door Walter Brauns.

6.35. Concert. Schlager-progr.  
7.20. Landwirtschafsrat Dr. Fr. Schönemann: Stoppelbrache, Stoppelschäden, Stoppelsaat.

7.45. Prof. Dr. Kurt Singer: Führt übermäßiger oder ongenugender Verbrauch zur Krise?

8.10. Frankfurter Avondbeurs.  
8.15. Weerbericht.

8.20. Solisten-concert. Medewerkenden: Celia Brandt, Peter Bach, Romeo Scarpa. Leiding: Adoff Secker.

9.50. Die Melodie des Eisens. Een bezoek aan de Peiner Walswerken.

10.20. Vroolijk concert door het Norag-orkest o. l. v. Otto Ebel van Sosen. Soliste: Loffy Meyer-Burghardt, zang.

11.20. Tijdens de pauze nieuwsberichten, weerbericht, politieke en andere berichten, sport-, plaatselijke en politieberichten. Noord- en Oostzee-weerbericht.

#### HILVERSUM, 1071 M.

10.00. Tijdsein van de AVRO-klok.

10.00—10.15. Morgenwijding.

12.00. Politieberichten.

12.15—2.00. Lunchmuziek door AVRO-Kwintet.

2.00—2.45. Wenken op het gebied van kookkunst door P. J. Kers.

2.45—3.00. Gramofoonmuziek.

3.00—4.00. Maak het zelf! door C. Schaake-Verkozen.

4.30—5.30. Microfoon-debutanten.

5.30—7.15. Vooravondconcert door het AVRO-Octet. Leiding: Louis Schmidt. Solo-viool: Boris Lensky.

Programma: 1. Overt. Mignon, Thomas; 2. Joyous Youth-Suite, Eric Coates; 3. Da's piéces dans le style anciens, Samzeilth, voor strijkinstrumenten.

6.00. Tijdsein AVRO-klok.

Drie fragmenten uit de opera Carmen, Bizet. Spaansche dans, Granados-Kreisler. Viool-solo: Boris Lensky. Aan den vleugel: G. Verhey. Tarantelle, d'Ambrosio. Intermezzo. Dynamiden-Wals. Jos. Strauss. Strauss-Milöcker-Suppé, Ziehrer. Grillenbanner Marsch, Komzak.

7.15—7.45. Lezing door K. H. Broekhof

7.45. Politieberichten.

8.00. Tijdstin AVRO-klok.

8.01—8.30. AVRO-halfuurtje.

Dr. H. L. Grondijs bespreekt Russische literatuur

8.30. Kamermuziek. Louis Zimmermann (viool), Marie Jeanette Walen (piano).

9.20. De gewaande Markies, zangspel in 1 bedrijf. Muziek van Boieldieu. Nederlandsche bewerking van L. Roberts. Muzikale leiding: Nico Treep.

10.30. Persberichten Vaz Dias.

10.40—11.00. Eenige populaire marschen, gespeeld door het Omroeporkest o. l. v. Nico Treep. Blaze away, Holzmann. Einzug der Gladiatoren, Fucik. Soldatenblut, von Blon. Wien bleibt Wien, Schrammel. Alte Kameraden, Teike.

11.00. Gramofoonmuziek.

12.00. Sluifing.

#### Huizen 336,3 M. Na 6 uur 1852 M.

(Uitsluitend KRO-uitzendingen)  
11.30—12.00. Godsdienstig halvuurtje.

12.15—1.15. Concert door het KRO-Trio.

1.15—2.00. Gramofoonmuziek.

2.00—2.20. Knipcursus.

2.20—3.20. Vrouwenuurje.

5.00—6.00. Gramofoonmuziek.

6.00—7.00. Gramofoonmuziek.

7.00—7.25. Cursus Kerklating v. beginners.

7.35—8.00. Kerklating voor gevorderden.

8.00—9.15. Concert. Orkest en solist.

9.15—9.45. Lezing over: Coöperatie en internationaal Coöperatiedag.

9.45—10.30. Vervolg concert.

10.30—11.30. Gramofoonmuziek

11.30. Sluifing.

#### Kalundborg, 1153 (Kopenh. 281 M.)

7.50—8.00. Ochtendgymnastiek.

11.20—11.30. Weerbericht.

12.20. Uurslag en klokkenspel van het raadhuus.

12.20—2.20. Uitzending uit Restaurant Wivel: Concert door het Strijkorkest onder leiding van K. Ingemann Palmhoj.

3.50—5.50. Namiddagconcert door het Radio-orkest onder leiding van Launy Grondahl.

In de pauze te ca. 4.35 Voor-dracht.

6.00. Beursberichten.

6.40—7.10. Voorlezing.

7.10—7.20. Weerbericht.

7.20. Persberichten.

7.35. Tijdsein.

7.50—8.20. Voordracht.

8.20. Uurslag van het raadhuus.

8.20—8.50. Deensche duetten, gezongen door de zangeressen Hedvig Bus en Harriet Vendelhaven. Aan den vleugel: Folmer Jensen.

8.50—9.35. Falske Noglen. Blijspel in 1 bedrijf van Carl Gandrup. Daarna: Persberichten.

9.50—11.05. Moderne Operette-muziek door het Radio-orkest o. l. v. Launy Grondahl m. m. van den Operazanger Edgar Hansen.

#### Langenberg, 473 M.

7.35—7.50. Ochtendgymnastiek.

7.50—8.50. Concert uit Bad Sakzuffen door het Kurorkest o. l. v. Kapelmeester Keil.

10.35—11.30. Gramofoonplaten.

10.50—11.00. Onderbreking der uitz. voor nieuwsberichten.

12.30. Gramofoonplaten.

12.10. Weerbericht.

12.15. Tijdsein van Nauen.

1.25—2.50. Middagconcert o. l. v. Eysoldt. Schwartz. Klarinet. Kirst, begeleiding.

2.50. Raadgevingen voor Huis.

3.20—3.50. Kinderuurtje o. l. v. Els Vordemberge.

3.50. Zakelijke berichten.

4.20—4.45. Lorenz Pauper: Wanderfahrten mit jungen Menschen: Durch das Hohe Venn.

4.50—5.15. Die Welt im Buch. Dr. Martin Rockenbach: Französische Erzähler der Gegenwart.

5.20—5.55. Oberschulrat Dr. Jungbluth: Der deutsche Sprachunterricht und die Sprachwissenschaft.

5.55—6.50. Vooravondconcert. Willy Hülser, piano. Dr. Ernst Babrich, piano. Aenne Niemann, sopraan. Hans Dünnschede, viool. H. Klein, gitaar. Spaansche muz.

6.50—7.10. Privatdozent Dr. H. Loose: Gegenwärtige Entwicklungstendenzen der Weltwirtschaft.

7.20—7.35. Weerbericht en sportbericht.

7.35—8.00. Fransche taalles.

8.00—8.30. Gespräche über Men-

schentum. (Hardt, Honigsheim, Stein, Worm.)

8.35. Zomerfeestspelen der Werag: Ernst sein ist Alles, comédie van Oskar Wilde. Duitsch van Fr. Blei. Spelleider: Hardt, Daarna: laatste berichten en sportbericht. Vervolgens sluiten.

#### Davertry, 1554,4 (Londen 356,3 M.)

10.35. Morgenwijding.

10.50. (alleen Dav.) Tijdsein en weerbericht.

11.05. Recepten.

11.20. (alleen Dav.) Gramofoonplaten.

12.20. Orgelconcert door Edgar T. Cook. Eileen Wright, viool. Uitzending uit Southwark Cathedraal.

1.20—2.20. Licht concert door Alphonse du Clos en zijn Orkest van Cecil Hotel.

2.20—2.45. (alleen Dav.) Proefbeelduitzending.

4.20. Licht concert door Louis Lev's Orkest o. l. v. Arnold Eagle.

5.35. Kinderuurtje.

6.20. Gedichten van Gordon Bottonley, voorgelezen door Rob. Harris.

6.35. Tijds., weer-, nieuwsber.

6.50. Muzikaal intermezzo.

7.05. De grondslagen der Muziek. De Sonates van Beethoven gespeeld door Dorothy Moggridge, piano. Eerste twee gedeelten uit Sonate Op. 31, in G.

7.20. Holidays at Home and Abroad, IX, Mr. H. V. Morton, Ireland.

7.35. Muzikaal intermezzo.

7.45. The History of English Letters. Six Types of Tudor Prose. V. The Literature of Travel door Mr. T. S. Eliot.

8.05. Licht Orkestconcert door het Radio-Orkest o. l. v. John Ansell. W. H. Squire, cello.

8.20—8.50. (alleen Dav.) The Foundations of Character. V. Difficulties and Defects door Mr. Z. F. Willis.

9.20. Weer- en nieuwsber.

9.35. Sir Walford Davies: Music and the Ordinary Listener, Händel at the Harpsichord.

9.55. Plaatselijk nieuws. (alleen Dav.) Scheepsberichten.

10.00. Piano-concert door Myra Hess en Jelly D'Aranyi, viool o. Sonate in C. No. 4, Bach. Siciliano. Largo, Allegro; Adagio; Allegro. Sonate in A. Op. 13, No. 1, Fauré. Allegro molto; andante; allegro vivo; allegro quasi presto.

10.50. Dansmuziek door de Piccadilly Players o. l. v. Al Starita en het Piccadilly Dansorkest o. l. v. Jerry Hoev van Piccadilly Hotel.

11.20—12.20. Jav. Whidden's Band van Carlton Hotel.

11.20. Weer- en nieuwsber.

9.35. Sir Walford Davies: Music and the Ordinary Listener, Händel at the Harpsichord.

9.55. Plaatselijk nieuws. (alleen Dav.) Scheepsberichten.

10.00. Piano-concert door Myra Hess en Jelly D'Aranyi, viool o. Sonate in C. No. 4, Bach. Siciliano. Largo, Allegro; Adagio; Allegro. Sonate in A. Op. 13, No. 1, Fauré. Allegro molto; andante; allegro vivo; allegro quasi presto.

10.50. Dansmuziek door de Piccadilly Players o. l. v. Al Starita en het Piccadilly Dansorkest o. l. v. Jerry Hoev van Piccadilly Hotel.

11.20—12.20. Jav. Whidden's Band van Carlton Hotel.

11.20. Weer- en nieuwsber.

9.35. Sir Walford Davies: Music and the Ordinary Listener, Händel at the Harpsichord.

9.55. Plaatselijk nieuws. (alleen Dav.) Scheepsberichten.

10.00. Piano-concert door Myra Hess en Jelly D'Aranyi, viool o. Sonate in C. No. 4, Bach. Siciliano. Largo, Allegro; Adagio; Allegro. Sonate in A. Op. 13, No. 1, Fauré. Allegro molto; andante; allegro vivo; allegro quasi presto.

10.50. Dansmuziek door de Piccadilly Players o. l. v. Al Starita en het Piccadilly Dansorkest o. l. v. Jerry Hoev van Piccadilly Hotel.

11.20—12.20. Jav. Whidden's Band van Carlton Hotel.

#### Parijs „Radio Paris”, 1744,17 M.

8.20. Persberichten.

11.05. Koersen en berichten.

12.50. Symphonie concert.

1.20. Koersen.

1.25. Vervolg concert.

2.20. Openingskoersen Parijsche beurs.

3.50. Slot Parijs en opening New York.

4.05. Concert George s Ales, viool. Marcel Briclot, piano. Lucienne Radisse, cello.

5.15. Koersen.

6.50. Koersen.

6.55. Gramofoonplaten.

7.50. Landb.berichten.

8.05. Voordracht.

8.20. Litteraire voordracht.

8.50. Koersen.

8.55. Concert.

In de pauze: Nieuwsberichten.

## Woensdag 10 Juli

### Berlijn, 418 M.

8.20. Waarover men spreekt. Onderwerp en spreker wordt later door de microfoon bekend gemaakt.

### Brussel, 511,9 M.

5.20. Concert.

6.20. Causerie.

6.35. Spraakles.

6.50. Pathé gramofoonplaten.

7.50. Nieuwsberichten.

8.35. Concert door het Radio-orkest.

9.20. Uitzending van het Radio-orkest.

9.20. Uitzending van het concert in de Kurzaal te Osende o. l. v. den heer Toussain de Sutter.

10.35. Laatste nieuws.

### Davertry Exp., 479,2 M.

3.50. Concert door het Kneller Hall orkest o. l. v. Luit. H. E. Adkins. Uitzonden uit de Kneller Hall, Twickenham, m. m. v. mannenkoor.

5.20. Dansmuziek door Jack Jack Payne en het B.B.C.-dansorkest.

5.50. Kinderuurtje.

6.35. Tijdsein van Greenwich, weerbericht en nieuwsberichten.

6.50. Dansmuziek door Jack Payne en het B.B.C.-dansorkest.

7.20. Lichte muziek door het Birmingham Studio Orkest o. l. v. Frank Cantell.

8.00. Disclousure, toneelstuk van O. Wyndham en Ivor McCure. Muzikale illustratie door het Gershom Parkington Kwintet.

8.50. Concert m. m. v. Ethel Fenton (alt), Sydney Coltham (tenor), het Gershom Parkington Kwintet. Kwintet: 3 dansen uit Die verkaufte Braut, Smetana.

10.20. Weerbericht en nieuwsberichten.

10.35. Dansmuziek door Billie Francis en zijn orkest van de West End Dance Hall, Birmingham.

11.20. Alfredo en zijn orkest van het New Princes Restaurant.

11.35—12.05. Beelduitzending.

10.35. Dansmuziek door Billie Francis en zijn orkest van de West End Dance Hall, Birmingham.

11.20. Alfredo en zijn orkest van het New Princes Restaurant.

11.35—12.05. Beelduitzending.

10.35. Dansmuziek door Billie Francis en zijn orkest van de West End Dance Hall, Birmingham.

11.20. Alfredo en zijn orkest van het New Princes Restaurant.

11.35—12.05. Beelduitzending.

10.35. Dansmuziek door Billie Francis en zijn orkest van de West End Dance Hall, Birmingham.

11.20. Alfredo en zijn orkest van het New Princes Restaurant.

11.35—12.05. Beelduitzending.

10.35. Dansmuziek door Billie Francis en zijn orkest van de West End Dance Hall, Birmingham.

11.20. Alfredo en zijn orkest van het New Princes Restaurant.

11.35—12.05. Beelduitzending.

10.35. Dansmuziek door Billie Francis en zijn orkest van de West End Dance Hall, Birmingham.

11.20. Alfredo en zijn orkest van het New Princes Restaurant.

11.35—12.05. Beelduitzending.

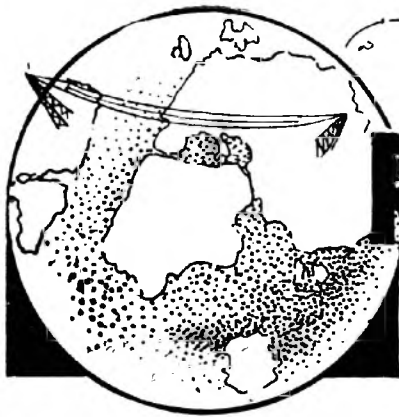

# RADIO WERELD



Weekblad voor Nederlandsche  
Radio-Amateurs en Luisteraars



4 JULI 1929

No. 27

ZESDE JAARGANG

**ABONNEMENT**

NEDERLAND f 7.50 PER JAAR  
f 4.— PER ½ JAAR  
BUITENLAND EN N.O.-INDIË:  
f 12.— PER JAAR  
LOSSE NUMMERS f 0.25  
(IN BELGIË Frs. 4.—)

**REDACTIE:**

N.Z. VOORBURGWAL 250,  
AMSTERDAM (C.)  
TELEFOON 37121

**ADMINISTRATIE:**

ENGERS & FABER  
N.Z. Voorburgwal 250, AMSTERDAM (C)  
TELEFOON 37121 - GIRONUMMER 41280  
Abonnementen kunnen op elk tijdstip ingaan,  
doch eindigen op 30 Juni of 31 December.  
Zonder opzegging, vóór een dezer data, worden  
zij stilzwijgend verlengd

ALLE RECHTEN OP DEN INHOUD WORDEN VOORBEHOUDEN — NADruk VERBODEN

## RADIO VOOR IEDER JAARGETIJD

### *Het spook der luchtstoringen verbannen*

ER is een merkwaardige overeenkomst tusschen de verschillende voortbrengselen en producten der moderne techniek. Eenerzijds een enthousiaste appreciatie en waardeering der massa, anderzijds een zekere onverschilligheid en aarzeling, wanneer de aandacht van het publiek gevraagd wordt in perioden, die schijnbaar of werkelijk de behoefte der menigte in andere richtingen voert. Zoo is het gegaan in rijwiel-, automobiel-, gramfoon en ook radio-industrie. In de eerste drie branches is men deze begin-moelijkheid te boven, en voor de laatste industrie nadert ook de tijd, dat deze verkeerde gedachte van het groote publiek uit de wereld zal geraken.

De auto en het rijwiel hebben langen tijd gegolden als een speciaal artikel voor het zomerseizoen, niemand kocht een fiets bij het begin van den winter en geen enkele autohandelaar pousseerde zijn verkoop aan het begin van herfst of winter, maar wachtte met zijn nieuwe reclame-campagne en het schilderen van zijn showroom steeds tot het voorjaar in het land kwam. Er was een vage gedachte, dat de winter niet het geschikte seizoen was

voor deze voertuigen en men vergat dat, al mocht de temperatuur wellicht wat afkoelend werken op het enthousiasme der sportiviteit, de winterkwaal der voetgangers, natte voeten, voor de bezitters van dergelijke producten niet zoo dreigend was. De gramfoon daarentegen is langen tijd het instrument voor den winter geweest. De verkoop-curven der gramfoonplaat-fabrieken toonden jarenlang in onheilspellende pieken, dat de gramfoon in het zomerseizoen minder belangstelling ondervond. Naar een geldige rede voor deze verminderde waardeering in bepaalde perioden van het jaar willen wij niet gissen, volstaan wij er hiermee te vermelden dat hier de koffergramfoon deze malaise-draak heeft weten te doden.

Ook de radio staat nog heden ten dage in zekere seizoens-banvloek. De nuchtere feiten der luchtstoringen werden opgeblazen tot een volkomen fiasco van alle radio-genoegens, waardoor de nieuwe radio-luisteraar met schrik en beven de zomermaanden tegemoet zag. De werkelijkheid bleek dan heel vaak den nieuwen luisteraar niet zulke onaangename

ervaringen te brengen, als de sombere gedachten van „zomertijd is geen radiotijd” voorspeld had. Langzaam, heel langzaam is de vrees van de amateurs voor de zomermaanden gaan wijken, de duidelijke bewijzen hiervan ondervinden wij dezen zomer. Wellicht schuilt deze blijde ervaring in de grillige sprongen, die het thermometerkwik ons voorgoochelt, wellicht is het feit, dat de zomer op het moment dat wij dit schrijven zich uitsluitend manifesteert in het kalenderblad, oorzaak van de onafgebroken belangstelling van het publiek voor de draadlooze. Maar ook de handel erkent in haar daden thans dat het verschijnsel der zomer-malaise naar het rijk der legenden afdrijft. Hij wacht niet met het lanceeren van nieuwe producten tot de bladeren weer vallen, maar brengt thans de nieuwe onderdeelen en apparaten, die de geperfectioneerde techniek schiep. Van alle zijden blijkt ons dat dit zomerseizoen het leven in de brouwerij in stand houdt, dat noch publiek noch detailhandel langer bij de pakken neerzit terwille van een fictie, die nauwelijks voor één percent op werkelijkheid gebaseerd was.

## Nederlandsche Bond van radio-handelaren

### Examen Radio Technicus en Radio Monteur.

De eerstvolgende examens ter verkrijging van het Diploma Radio-Technicus en het Diploma Radio-monteur, ingesteld door den Nederlandschen Bond van Radiohandelaren, zullen worden afgenomen te Amsterdam en wel:

#### Voor Technici:

Dinsdag 6 Augustus schriftelijk gedeelte, in de zgn. Koningszaal, van het Genootschap Natura Artis Magistra, Plantage Middenlaan 41.

Dinsdag 27 of Woensdag 28 Augustus praktisch/mondeling gedeelte, in de Middelbare Technische School Plantage Muidergracht 12—16.

#### Voor Monteurs:

Woensdag 7 Augustus schriftelijk gedeelte, in de zgn. Koningszaal, van het Genootschap Natura Artis Magistra, Plantage Middenlaan 41.

Donderdag 29 of Vrijdag 30 Augustus praktisch/mondeling gedeelte, in de Middelbare Technische School Plantage Muidergracht 12—16.

Het examengeld bedraagt voor Radio-Technicus . . . f 20.—  
Radio-Monteur . . . . - 15.—

Candidaten, welke het vorige examen met onvoldoende gevolg hebben afgelegd, kunnen deelnemen voor f 10.— respectievelijk f 7.50.

Belanghebbenden moeten zich vóór 31 Juli a.s. schriftelijk opgeven aan het Secretariaat van den Ned. Bond van Radiohandelaren, Spuistraat 34, Amsterdam, onder gelijktijdige storting van een bedrag groot f 20.— of f 15.— (resp. f 10.— of f 7.50) op postrekening No. 117524 van den Penningmeester.

Op het girobiljet moet worden vermeld:

Naam en voornaam (voluit) van den candidaat.

Woonplaats en volledig adres.

Geboortjaar en -datum en geboorteplaats.

Aanmeldingen kunnen niet in behandeling worden genomen alvorens het examengeld is over gemaakt.

Het bewijs van storting of overschrijving moet op het examen worden medegebracht.

## STUDIO- OF OPENBARE UITVOERING?

**R**EEDS uit het allereerste begin van den radio-omroep dateeren de proeven met radio-telefonische uitzending van concerten, opvoeringen, enz., welke gegeven worden in theaters, restaurants, dancings, enz.

Als een der best geslaagde proeven uit dien tijd herinneren wij ons een uitvoering in het jaar 1923 uit de Staatsopera te Berlijn, welke werd uitgezonden door den ouden 5 K.W. Telefunkenzender te Königswusterhausen.

Thans, dus nauwelijks zes jaar later, gaat er welhaast geen dag voorbij, of er wordt een openbare uitvoering door een of ander omroepstation uitgezonden, in welk geval dan de ooren van den zender, de microfoons, worden opgesteld in de zaal, waar de uitvoering gegeven wordt. Deze microfoons worden door middel van telefoon-lijnen of speciale kabels onder tusschenschakeling van versterkers verbonden met den zender.

Bij de keuze van zijn avondprogramma ziet de programmaleider van den omroep zich dan onwillekeurig geplaast voor de vraag, of een studio- of een openbare uitvoering de voorkeur verdient, om in het programma te worden opgenomen.

Het is duidelijk, dat zelfs bij de huidige ontwikkeling der microfoon- en overbreng-techniek, onderscheid blijft bestaan tusschen studio- en openbare uitvoeringen. In de studio toch richten orkest en solis-

ten zich naar den microfoon, terwijl het bij een openbare uitvoering in theater of concertzaal net andersom is; daar moeten de microfoons zich zooveel mogelijk richten naar orkest en solisten. Voor wat dit punt betreft, is dus de studio in het voordeel.

Wat echter aan de uitvoering uit theater of concertzaal zulk een bijzondere bekooring geeft, zijn de karakteristieke nevengeluiden, zooals het binnenkomen van het publiek, het stemmen der instrumenten, het ruimte-klank-effect van een groote zaal en eindelijk — misschien wel het voornaamste — de bijvalsbetuigingen van het publiek. Dit alles tezamen schept een sfeer, welker invloed zeer zeker niet onderschat moet worden en het zijn deze factoren, welke velen de weergave van een openbare uitvoering doen prefereren boven een studio-opvoering. Men voelt zich één met het publiek, dat in het theater aanwezig is, het geheel geeft een veel levendigeren indruk dan een studio-uitvoering.

Daarbij komt, dat in het algemeen de bezetting van het orkest van theater of concertzaal beter zal zijn dan van de zender-studio. Dit geldt natuurlijk niet voor alle gevallen, maar toch is men bij studio-opvoeringen door de meestal meer beperkte ruimte en om financiële redenen aangewezen op een omroep-orkest van niet al te grooten omvang.



Het Haven-Concert der Norag op 30 Juni. De Omroeper op zijn post aan boord van het S.S. „Cap. Polonio”



# EFFECTIEVE HOOGFREQUENTVERSTERKING DOOR BALANS-SCHAKELING VAN TWEE SCHERMROOSTERLAMPEN

**D**E schermrooster-hoogfrequent-lamp, is een speciaal lamptype, dat een zeer effectieve hoogfrequent-versterking mogelijk maakt, althans als voldaan wordt aan de bijzondere eischen, welke het gebruik van deze lamp stelt aan de constructie van het ontvangoestel.

Naarmate echter verder wordt afgeweken van deze eischen, zal ook de bereikte versterking minder worden en kan deze zelfs zoover dalen, dat er weinig voordeel meer gelegen is in het gebruik van zulk een lamp en men feitelijk evengoed een gewone lamp voor hoogfrequent-versterking zou kunnen nemen.

De moeilijkheid is, dat op een schermroosterlamp een verliesvrije, scherp afstembare kring moet volgen om een groote versterking te kunnen bereiken, een voorwaarde echter welke ideaal is voor het ontstaan van zelfgenereeren.

Door toepassing van allerlei hulpmiddelen, welke echter zonder uitzondering hierop neerkomen, dat de versterking van de lamp er schadelijk door beïnvloed wordt, kan dit zelfgenereeren onderdrukt worden en een zekere stabiliteit worden verkregen, echter draait men hier in een vicieuze cirkel.

Een uitweg uit dezen cirkel nu is gevonden in de Telefunken-laboratoria, waar een ontvanger werd geconstrueerd, waarbij zoowel voor de detector als voor den

hoogfrequent-trap balans-schakeling is toegepast.

In het hierbij afgebeelde schema, zooals dit door Telefunken wordt gepubliceerd, is een buitengewone stabiliteit, selectiviteit en gevoeligheid verkregen doordat kunstmatige dempingsmiddelen hier zorgvuldig vermeden zijn.

Zooals men ziet bevat het toestel één trap h.f. versterking, een detector-trap en twee trappen l.f. versterking, waarbij, zooals gezegd, zoowel de h.f. trap als de detectortrap in balans-schakeling zijn uitgevoerd.

Hierdoor nu ontstaat het zeer groote voordeel, dat de op de lamp volgende afstemketen zeer dempingsvrij kan zijn, zonder dat neiging tot zelfgenereeren optreedt.

De balans-uitvoering van de h.f. schakeling en speciaal de koppeling met de antenne heeft bovendien nog dit voor, dat capacatieve inwerking van de antenne op den roosterkring vrijwel niet mogelijk is, met als resultaat een prachtige selectiviteit.

Antenne en aarde zijn verbonden met twee parallel geschakelde spoelen, welke zijn gewikkeld ter weerszijden van den roosterspoel op een koker van isoleerend materiaal (fig. 2). De doorsnede van dien koker is 8 c.m. Er dient op gelet te worden, dat de windingen van spoel  $L_1$  rechts om en van  $L_2$  links om gewikkeld worden.

De afstand tusschen  $L_1$  en  $L_3$  enerzijds en tusschen  $L_3$  en  $L_2$  anderzijds bedraagt 1 c.m.  $L_3$  moet in het midden een aftakking hebben welke wordt verbonden met min-gloeidraad (kathode).

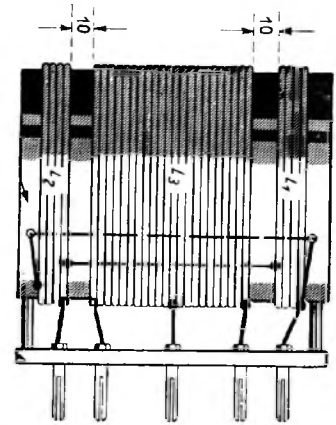

Elk der beide einden van den roosterspoel  $L_3$  wordt verbonden met het stuurrooster van één der schermroosterlampen, terwijl de respectieve schermroosters via de condensatoren  $C_2$  en  $C_3$  voor h.f. trillingen geaard worden. De schermrooster-spanningen worden toegevoerd over de weerstanden  $W_1$  en  $W_2$ , terwijl de plaatspanningen worden aangelegd via  $W_3$  en  $W_4$ .

Ter wille van de korte verbindingen, verdient het aanbeveling de beide hoog-

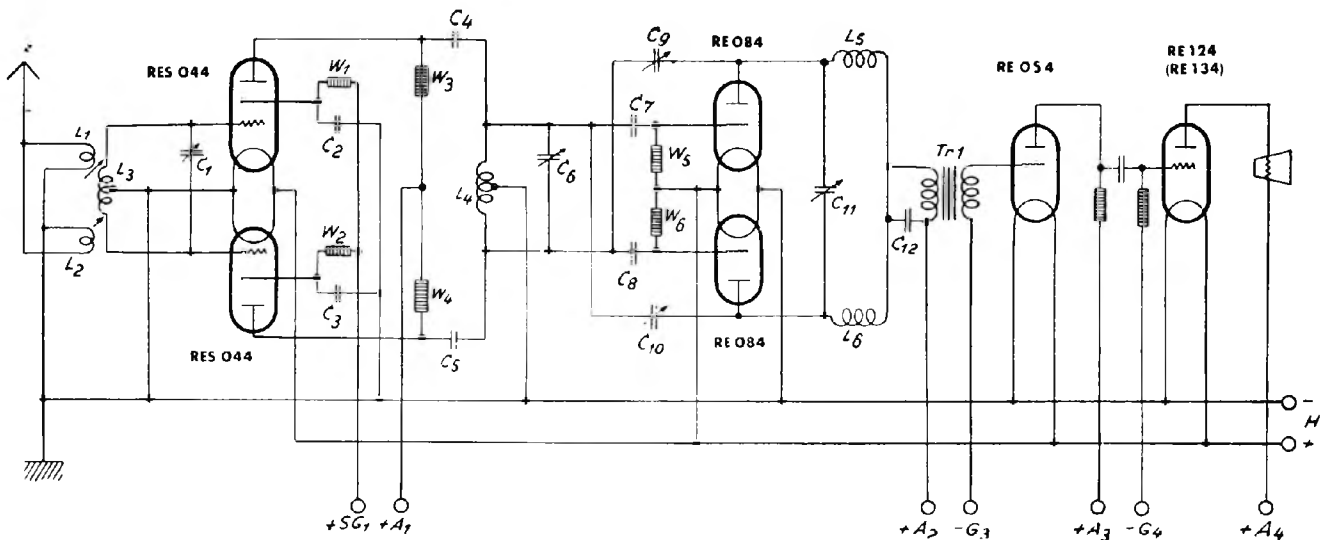

frequentlampen liggend te monteeren. De condensatoren  $C_4$  en  $C_5$  dienen voor het overbrengen der trillingen van den hoogfrequenttrap naar den eveneens in balansschakeling uitgevoerden detector-trap. De spoel  $L_4$  is evenals spoel  $L_3$  gewikkeld op een koker van 8 c.M. doorsnede, heeft evenveel wikkelingen als  $L_3$  en heeft ook een midden-aftakking.

Uit het schema ziet men, dat capacitive terugkoppeling is toegepast en dat de regeling daarvan geschiedt door middel van den variabelen condensator  $C_{11}$ . De condensatoren  $C_9$  en  $C_{10}$  vormen een zekere vaste terugkoppeling welke nader met  $C_{11}$  is bij te regelen, zoodat  $C_9$  en  $C_{10}$ , na eenmaal op een gunstige waarde te zijn ingesteld verder geen verandering behoeven. Alléén dus de knop van den condensator  $C_{11}$  moet op de frontplaat worden aangebracht om er de terugkoppeling mede te kunnen regelen.

In tegenstelling met andere schema's wordt hier de terugkoppeling zwakker naarmate de capaciteit van  $C_{11}$  grooter wordt en sterker naarmate deze kleiner wordt, m.a.w. als de platen zooveel mogelijk in elkaar gedraaid zijn is de terugkoppeling minimaal en in het tegenovergestelde geval, dus met rotor en stator zoover mogelijk uit elkaar, maximaal.

Voor de smoorspoelen  $L_5$  en  $L_6$  kunnen gewone honigraatspoelen worden gebruikt. Voor het korte golfbereik worden de spoelen  $L_1$ ,  $L_2$ ,  $L_3$  en  $L_4$  gewikkeld van 0.5 m.M. koperdraad met dubbel katoenisolatie en moeten gemakkelijk uitwisselbaar zijn.

Voor de lange golf (800—2000 M.) neme men tot draad ongeveer half zoo dik.

Hierdoor deelen wij U mede dat  
onze Kantoren en Magazijnen

**vanaf 15 tot en met 20 Juli 1929**  
wegens VACANTIE van het GEHEELE PERSONEEL

**ALFRED LUDERT**  
Gr. Koppel 1 :: Tel. 549  
:: AMERSFOORT ::

**G E S L O T E N**  
zullen zijn en verzoeken U beleeft  
hiermede rekening te willen houden

De juiste verbindingen der op de koker gewikkelde spoelen zijn in fig. 2 duidelijk met dikke lijnen aangegeven.

Behalve op zoo gunstig mogelijke verbindingen, iets dat trouwens voor elk willekeurig schema geldt, dient nog gelet te worden op het volgende:

De variabele condensatoren  $C_1$ ,  $C_6$  en  $C_{11}$  mogen niet direct op de gearde metalen frontplaat worden aangebracht, daar noch de rotors, noch de statoren dezer condensatoren geaard mogen worden.

Een afstand van tenminste 4 c.M. moet worden gelaten tusschen condensatoren en frontplaat. De draaiknoppen worden dan door middel van ebonieten staafjes met de assen der condensatoren verbonden.

De detector-trap kan naar keuze worden gevolgd door een trap transformator of een trap weerstandsversterking. Een tweetraps weerstand-laagfrequent versterker verdient wel het meest aanbeveling in verband met een zuivere gelijkmatige weergave van het geheele geluidsfrequentie-gebied. Prefereert men achter den detector een trap weerstandsversterking en als eindtrap een transformator, dan moet de eerste l.f. lamp, welke in het schema is aangegeven als RE 054 vervangen worden door een RE 034.

De plaatsspanning der schermrooster-h.f. lampen stelle men op 150 à 180 V., terwijl de schermroosterspanning niet hooger mag zijn dan 60 V.

Aangezien de schermroosterspanning wordt toegevoerd via den weerstand  $W_1$  voor de eene en via  $W_2$  voor de andere lamp en in deze weerstanden een spanningsafval van  $\pm 50$  V. optreedt, legge men aan de toevoerleiding van de schermroosterspanning  $\pm 110$  V.

De hoogfrequenttrap moet volledig worden afgeschermd, terwijl in de directe nabijheid van een sterke zender het geheele toestel kan worden afgeschermd om te voorkomen dat directe inductie op de spoelen of onderdeelen plaats heeft.

Ten slotte geven wij hier een lijst van de waarden der verschillende onderdeelen:

$L_1$ en $L_2$ (200—600 M.)	elk 14 windingen
$L_3$ en $L_4$ (200—600 M.)	„ 65 „
$L_1$ en $L_2$ (800—2000 M.)	„ 45 „
$L_3$ en $L_4$ (800—2000 M.)	„ 225 „
$L_5$ en $L_6$	„ 300 „
$C_1$ , $C_8$ , $C_{11}$	„ 500 c.M.
$C_2$ en $C_3$	„ 1 $\pi$ F.
$C_7$ en $C_9$	„ 250 c.M.
$C_6$ en $C_{10}$	„ 100 c.M.
$C_{12}$	„ 100 c.M.
$W_1$ en $W_2$	„ 50.000 Ohm
$W_3$ en $W_4$	„ 20.000 Ohm
$W_5$ en $W_6$	„ 2 m.Ohm

## EEN AFSTANDRECORD VOOR KRUISGESPREKKEN

Donderdag j.l. kon een nieuw record in het gulden boek der draadloze bijgeschreven worden. De American Telegraph & Telephone Company slaagde er namelijk dien dag in kruisgesprekken te laten voeren tusschen haar kantoren in Londen en een radio-ingenieur, die zich in een vliegtuig bevond, dat op een afstand van 3000 mijl verwijderd, boven New-Yersey in Amerika rondvloog.

Tot op heden vonden deze kruisgesprekken met vliegtuigen slechts plaats over kleine afstanden, maar thans is duidelijk aangetoond dat bij een behoorlijke

telefonische organisatie kruisgesprekken gevoerd kunnen worden tusschen de passagiers der vliegtuigen in de nieuwe wereld en Engelsche kantoren.

De oproep van de A.T.T. uit haar kantoor te Londen werd per telefoonkabel naar Rugby gevoerd en daar uitgezonden; de transatlantische ontvangst vond plaats in Houlton (U.S.A.) en vandaar werd het doorgegeven per kabel naar het vliegveld in New-Yersey. De zender van dit vliegveld was in voortdurend contact met het vliegtuig en bracht de verbinding ten slotte tot stand. Het antwoord van den

aviateur werd per landlijn, via den radiodienst van het vliegveld, naar Rocky Point gezonden en van daar uitgezonden. Het transatlantische ontvangstation in Schotland (Cupar) gaf tenslotte dit antwoord weer door naar Londen. Deze omslachtige reis van het gesproken woord, werd practisch zonder tijdverlies afgelegd. Hoewel het vliegtuig tijdens de kruisgesprekken een gemiddelde snelheid had van 100 mijl, waren er slechts zeer weinig storingen en was het gesprek aan beide zijden van den oceaan gemakkelijk te volgen. Gedurende twintig minuten bleef de verbinding bestaan.



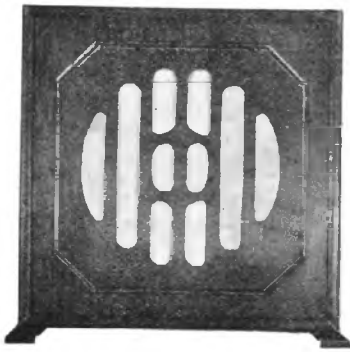

## BROWN AUSTRAL

**f 52.50**

### **Schitterende beoordelingen o.a.**

*Radio-Expres:* Van den luidspreker, zoals die compleet wordt afgeleverd, is vooral opvallend de kleine ruimte, die hij inneemt en waarbij toch voor een kamer een buitengewoon fraaie weergave is bereikt. Dit geldt zowel voor muziek als voor de bijzondere helderheid der spraak. BROWN heeft met dezen AUSTRAL een zeer praktische huiskamer-luidspreker geproduceerd, die aan de hooge eischen van dit oogenblik voldoet en die ook wat de afwerking betreft, gaarne gezien zal worden.

*Radio-Wereld:* - - - wordt men getroffen door het groote toonbereik, dat deze luidspreker bestrijkt. De topfrequenties, die door de huidige zenders gegeven worden, komen allen in onverminderde sterkte door, terwijl de lage tonen een diepe, warme klank houden, die men eigenlijk alleen van een electrodynamische zou verwachten. De AUSTRAL is een weergever die muziekgenot, opgevoerd tot een hooge graad van perfectie, binnen het bereik brengt.

*Kath. Radio Gids:* De constructie is bijzonder goed geslaagd en een „BROWN” product volkomen waardig. De weergave is te vergelijken met de beste electrodynamische luidsprekers, wat voor een electro-magnetisch type wel het mooiste compliment is.

*Radio-Electra:* De fraaie en gelijkmatige weergave, die vergelijkbaar is met de electrodynamische luidsprekers, is opvallend. De AUSTRAL kan een behoorlijk vermogen verwerken en neemt een zeer goede plaats in onder de moderne luidsprekers door zijn opvallende eigenschappen.

*Vara:* De BROWN AUSTRAL luidspreker voldeed ons uitstekend bij de beproefing. De aanvangsgevoeligheid is sterk. Het is een Brown product!

Alleenvertegenwoordiger voor  
Holland en Koloniën:

**T. B. HOOGHOUDT**

SPIJSTRAAT 34  
TELEFOON 41166  
AMSTERDAM



Nooit zal een Radio-ontvanger, het mag nog zoo duur zijn, goed functioneeren, indien niet voorzien van

## Tungsräm- Barium-Lampen

Lange levensduur — Grootte emissie  
Donker gloeiende Kathode

Product van een der oudste lampenfabrieken  
5000 Arbeiders — 500 Ingenieurs en Beambten

Generaal-Vertegenwoordiger voor Holland:

**N.V. Techn. Bureau v.h. NIERSTRASZ**  
Plantage Middenlaan 62 — AMSTERDAM

## LEDION SPOELEN

RESTEL



**MILLIOEN  
OMZET**

**ZEGT U DIT NIETS?**

HOOFDVERTEGENWOORDIGERS:  
**N.V. TECHN. BUR v.h. NIERSTRASZ**  
PLANTAGE MIDDENLAAN 62 AMSTERDAM

# HOE ONZE LEZERS WERKEN

## Een oud vers op een nieuwe wijs



**E**R behoort werkelijk eenigen moed toe om, gezien den stand van de huidige techniek, met iets „nieuws” aan te komen bij den experimenterenden amateur; vooral als het een bouwschema betreft voor een omroepontvanger.

Toch meen ik in dit artikeltje menigen amateur van dienst te kunnen zijn en wel in het bijzonder die amateurs, die zoekende zijn naar een schema van een ontvanger met hoogfrequentversterking, eenvoudig in de bediening (éénknops) en... niet te duur; dus zonder te vervallen in afgeschermde spoeleenheden, twee- of drieling condensators, enz.

Na veel proefnemingen ben ik er in geslaagd op werkelijk zéér eenvoudige manier tot een goed resultaat te komen.

Hoeveel z.g. éénknops-toestellen worden er niet in den handel gebracht, die feitelijk dien naam niet mogen dragen. Wel is waar zal men dan op de frontplaat één knop aantreffen, maar... aan de zij-kanten van de kast zijn dan de anderen (soms 3 of 4) aangebracht. Ik noem dit altijd „boerenbedrog”.

Het toestel, dat ik wil beschrijven en dat me nu reeds een half jaar uitstekend voldoet is *werkelijk* een éénknops en bevat het minimum aantal knoppen (n.l. drie) waarmee een ontvanger kan worden ingericht; te weten:

Linker knopje voor het overgaan van de lange op de korte golf.

Rechter knopje voor het geluidsvolume.

In het midden de eigenlijke afstemknop.

Zoals uit het schema is te zien plaatste ik in den plaatkring van de hoogfrequent lamp de reeds lang „uit de mode” zijnde „Sfer-Radiola” hoogfrequent smoorspoel. Deze smoorspoel bezit vier gekleurde draadeindjes; geel, zwart, groen en wit.

Geel wordt verbonden met +hoogspanning en zwart met plaat hoogfrequent lamp. Het groene en witte draadje voerde ik nu naar den kort-lang schakelaar, die in den stand 1 de kleine spoel inschakelt en

tevens het groene en witte draadje met elkaar verbindt, waardoor een gedeelte van de smoorspoel wordt kortgesloten.

In stand 2 wordt deze kortsluiting weer opgeheven en tevens de groote spoel ingeschakeld.



Parallel op deze smoorspoel zette ik nu (en dit is het „geheim”) een klein variabel pertinax condensator van 300 c.M. als volumeregelaar.

Alle verbindingen zijn uit het schema en uit de werktekening gemakkelijk te volgen.

Stelt men geen al te hooge eischen aan „geluidsvolume” dan is de lampenserie A 435, A 415 en B 405 ruim voldoende. Natuurlijk bereikt men met de B 443 als eindlamp belangrijk betere resultaten.

De voordeelen van het toestel zijn:

- A. Goedkoop.
- B. Werkelijk éénknops; dus *uiterst* gemakkelijk in te stellen.
- C. Behoorlijk selectief.

Wat het onder C genoemde voordeel betreft het volgende:

Hier in Apeldoorn ontvang ik Kalundborg vrij van Hilversum, terwijl Parijs niet noemenswaard door Huizen wordt gestoord.

De korte golven komen alle, op één spoel, de één na den ander door. (Met Pilot-condensatoren 500 c.M. op stand 98 Budapest en op stand 25 Huizen).

Wat de lange golf betreft zijn de standen voor Hilversum 10 en voor Huizen 90.

De spoelen dient met natuurlijk even proefondervindelijk vast te stellen. Wat het terugkoppelspoeltje betreft nog het volgende:

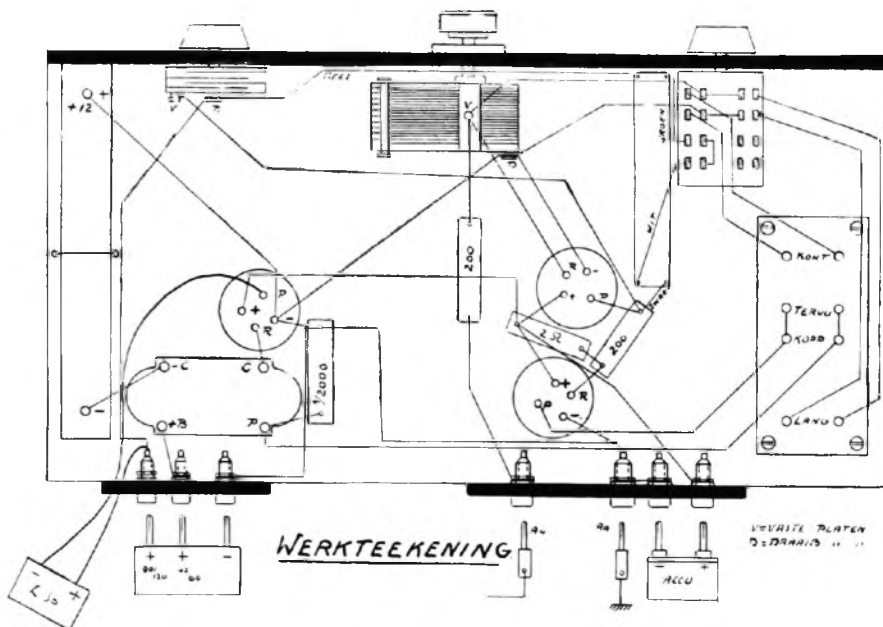

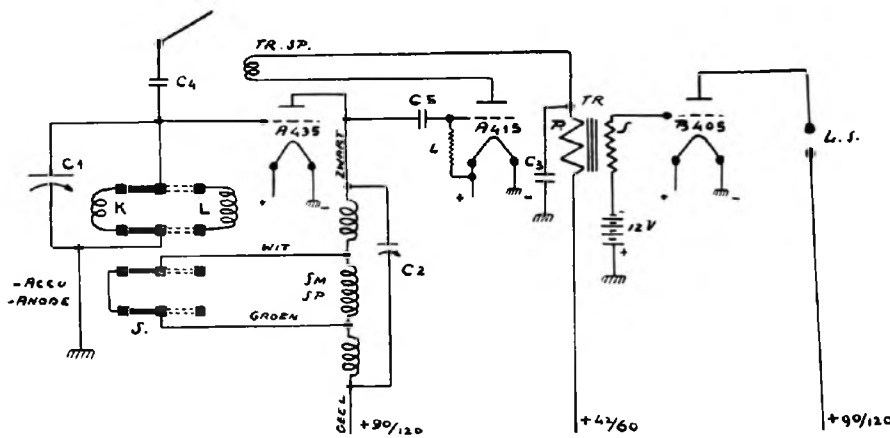

C1 = Condensator 500 cM. met verl. schaal  
 C2 = Pertinax Low-Loss-cond 300 cM  
 C3 = 1000 cM b.v. Loewe vacuum  
 C4 = 200 à 250 cM. " "  
 C5 = 200 cM. " "  
 Sm.sp = Smoorspoel „Radiola-Sfer” met 4 gekleurde draden

K = Spoel ± 40 Wind. Honingr. of Basket  
 L = Spoel ± 160 " " "  
 S = Wireless 4-pol. kort-lang schakelaar  
 L = Lek 2 Meg.-Ohm  
 Tr.sp. = Vaste terugkoppelspoel ± 8 à 10 windingen tusschen L-K  
 Tr. = Transformator 1:3

Men neemt een spoeltje van ongeveer 15 windingen en plaatst dit tusschen de groote en de kleine. Zooals op de foto ook is te zien moet het dichterbij de kleine dan bij de groote staan.

Wanneer nu de 300 cM. condensator ingedraaid is moet Huizen (lang) nog juist *niet* genereeren en dus met volle sterkte doorkomen. Men kan dit verkrijgen

door de detectorspanning te regelen.

Is dit in orde dan probeert men de korte golf op Langenberg. Staat dan de volumeregelaar ongeveer in het midden dan is de zaak gezond.

Amateurs in Apeldoorn en omstreken wil ik gaarne in de gelegenheid stellen nader met mijn toestel kennis te maken, mits vooraf even wordt afgesproken. Men

zal dan, vooral in de avonduren (korte golf) zelf een oordeel kunnen vormen over de selectiviteit, kwaliteit van de weergave, enz. enz.

H. J. EVERS.

Apeldoorn,

Badhuisweg 58.

### Engelsche Beelduitzendingen

In samenwerking met het Britsche ministerie van luchtvaart zal de Wireless Picture Company, de onderneming, die de Fultograph patenten in Engeland exploiteert, een serie beelduitzendingen gaan verzorgen. Iederen Maandag en Dinsdag tusschen 13 uur 40 en 14 uur 05, Hollandische tijd, zullen door Daventry op de lange golf weerkaartjes worden uitgezonden. De bedoeling, die aan deze uitzendingen ten grondslag ligt, is aan te toonen dat op deze wijze in enkele minuten alle deelen van het land en alle vliegvelden van de nieuwste weerkaarten en meteorologische gegevens voorzien kunnen worden. Men zal tevens trachten deze uitzendingen aan boord van verschillende vliegtuigen op te nemen, om zodoende tijdens vluchten de gelegenheid te hebben den piloot van de weersomstandigheden op zijn traject op de hoogte te stellen.

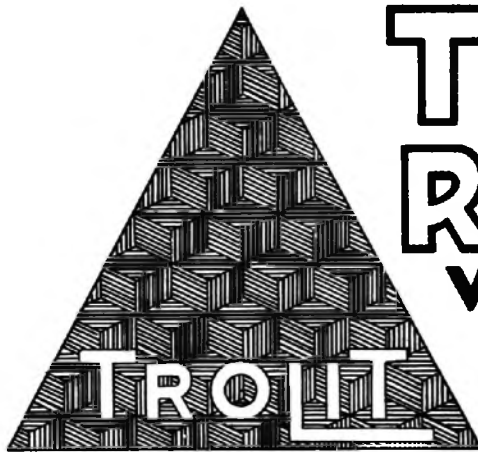

**TROLIT**  
**RADIOFRONTPLATEN**  
**VERKLEUREN-NOOIT**  
**GROOTSTE ISOLATIE-BILLUKSTE PRJS**  
**UIT VOORRAAD LEVERBAAR IN:**

**ZWART GEPOLIJS, LEERDESSIN, MOIRÉ, GEMARMERD in diverse mooie, nieuwe kleuren**

**GRATIS MONSTERS OP AANVRAGE AAN DEN HANDEL**

Trolit Frontplaten worden desgewenscht op maat gezaagd en bedrukt geleverd

**Imp.: ALFRED LUDERT, Groote Koppel 1, AMERSFOORT**

Depôt: Groningen, Zuiderbinnensingel 41, Tel. 4191

Gehoorzaal: Amsterdam, Ing. L. Filipson. Corn. Schuytstraat 39. Tel. 20452

# TIJDELIJKE REGELING VOOR DE VERDEELING DER OMROEP- GOLVEN IN NEDERLAND

Wij ontvingen bij het ter perse gaan van dit nummer het volgende communiqué van officiële zijde.

In afwachting van den datum van 1 Januari 1930 waarop het Radio-telegraafverdrag van Washington voor zooveel de lange golf-omroep betreft en dientengevolge ook de nadere definitieve verdeling der omroepgolven in Nederland, in werking zal treden, is het in verband met de besluiten welke op de Conferentie te Praag zijn genomen, noodzakelijk, dat zoo spoedig mogelijk een tijdelijke regeling wordt tot stand gebracht, die zich reeds thans zooveel mogelijk aanpast aan die, welke na 1 Januari 1930 in werking zal moeten treden.

Derhalve is de hierna volgende tijdelijke regeling, welke niet vooruitloopt op de uiteindelijke definitieve verdeling van de omroepgolven, getroffen:

1. Aan den zender te Hilversum wordt het gebruik toegewezen van de golf van 298 M.;

2. De zender te Huizen zal gebruik maken van de golf van 1875 M.;

3. De Rijkszender te Scheveningen (Zakelijke omroep) zal werken op de golf van 1071 M.;

4. Teneinde zooveel mogelijk rekening te houden met de belangen van de omroeporganisaties wordt aan den zender te Hilversum toegestaan na 18 uur de 1071 M. golf te gebruiken;

5. De gebruikers van de beide omroepzenders Hilversum en Huizen wisselen 3 maandelijks van station.

Deze regeling treedt in werking op 15 Juli a.s.; tot dat tijdstip geschieden de uitzendingen als tot dusver, m. d. v. dat het station Huizen na 30 Juni 's avonds werkt op de 1875 M. golf, welke golflengte gedurende het tijdvak van 30 Juni tot en met 14 Juli tot 18 uur eveneens door den zakelijken omroepzender zal worden gebruikt.

Tenslotte is door loting bepaald, dat de omroepverenigingen, die tot dusver door middel van het omroepstation te Hilversum haar uitzendingen verrichten, gedurende de eerstvolgende drie maanden (van 15 Juli 1929 tot en met 5 October 1929) op den zender te Huizen zullen

werken en de organisaties van Huizen op dien te Hilversum.

Op 6 October wordt door de betrokken organisaties van zender gewisseld en zulks voor het tijdvak 6 October t/m 31 December 1929.

De redenen, die tot deze beslissing geleid hebben zijn:

a. Krachtens het bij het internationaal Radio-telegraafverdrag van Washington behorende reglement zijn voor den algemeenen omroep aangewezen de golfbanden van 200 M. tot 545 M. (korte golven) en van 1340 M. tot 1875 M. (lange golven).

b. De te Praag gehouden golflengteconferentie stelde voor om voor den omroep aan Nederland toe te kennen de in de onder a bedoelde golfbanden vallende golflengten van 298 M. en 1875 M.

c. De aan Nederland toegewezen lange omroep-golf van 1875 M. wordt gedurende den geheelen zendtijd voor den algemeenen omroep in beslag genomen, welke inbeslagneming, met het oog op de uiteindelijke regeling, voor Nederland van veel belang moet worden geacht.

d. De zakelijke omroep zal dadelijk werken op een golf (1071) die krachtens de besluiten van de Nederland bindende conferentie te Washington na 1 Januari 1930 niet meer in aanmerking komt voor toewijzing ten behoeve van den algemeenen omroep.

e. De regeling past zich het meest aan zoowel aan de besluiten van de conferentie te Washington als aan de conclusies van Praag en is in de gegeven omstandigheden ook uit een technisch oogpunt gezien als de beste oplossing te beschouwen.

LOSSE NUMMERS VAN  
**RADIO-WERELD**  
ZIJN VAAK UITVERKOCHT

EEN ABONNEMENT  
BRENGT U ALLE  
NUMMERS THUIS

## DE BEROEMDE „CAR

is volgens de laatste technische zienswijze gec

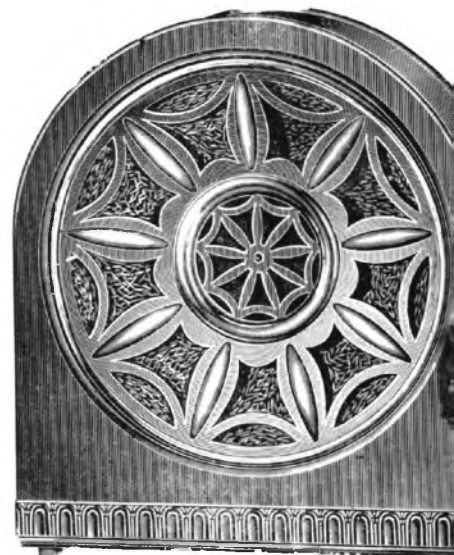

H.H. RADIO HANDELAREN:

Vraagt onze nieuwe prijscourant 1929, m

N.V. v/h GEBR. PETERS, Prinsen

## INGENIEURSBURE

Complete Installaties met Methaph

Wij vestigen Uw aandacht op de

**DE SYNCH**

(PATENT LUCIEN LEVY) —

Vraagt gratis demonstratie

AMSTERDAM

SINGEL No. 372

DEN

STATIONSWEG

LAAN VAN MEE

HAARLEM

GED. OUDEGRACHT 62

ROTTI

AERT VAN I

f. De kosten aan de regeling verbonden zijn betrekkelijk gering, omdat voor de inrichting van den Hilversumschen zender op de 298 M. golf gebruik gemaakt kan worden van de in bruikleen te verkrijgen apparaten, die voor de tijdelijke inrichting van den zender te Huizen voor de korte golf aldaar aanwezig zijn, terwijl de veranderingen van Scheveningen-Haven van de 1875 M. golf op de 1071 M. niet veel uitgaven zullen medebrengen.

g. Het onvermijdelijke ongerief, dat de tijdelijke regeling voor de omroeporgani-

## RUSO" LUIDSPREKER

onstrueerd. De zorgzame keus van het materiaal gaat gepaard met de beste bewerking der onderdeelen. Dit verzekert de mooiste prestatie.

Bij het opbouwen is bijzondere zorg aan het samenstellen van het magneetsysteem besteed. Vooral op goede zekere vastlegging der trillende onderdeelen. Het loswerken der verbindingen is absoluut uitgesloten. Door de zuivere klankvolle natuurgetrouwe toon heeft deze luidspreker binnen korten tijd de markt veroverd, en het vertrouwen der vaklieden gewonnen. Het is een der mooiste typen, welke ooit in den handel is gebracht. De uiterst stabile eikenhouten kast is donker gebijst en geeft den luidspreker een keurig aanzien, wat nog wordt verhoogd door den ster van gebronsd metaal. De membraan is van leerpapier, wat een bijzondere eigenschap bezit, waardoor de trillingen mooier en zuiverder aan de lucht overgedragen worden.

Aan den achterkant kan door het verdraaien van een metalen knop, het geluid geregeld worden. De maat van den luidspreker is 38 cm. hoog en breed 35 cm.

**Prijs per stuk f 30.—**

et uitgebreide schema's voor het bouwen van Toestellen, Radio-Centrale's enz.

gracht 220-222, Amsterdam C.

## AU METHA-RADIO

one, Philips, Radio L.L. Toestellen

clou van de Fransche Tentoonstelling

## HRODYNE

ÉÉN-KNOPS RAAMTVANGER

Betaling in overleg

HAAG

TEL. 13815

DERVOORT 140

RDAM

ESSTRAAT 20

LEIDEN

KORTE DIERSTEEG 6 A

ZAANDAM

STATIONSSTRAAT 7

saties medebrengt, wordt gelijkelijk over die organisaties verdeeld.

h. Dat een algemeen omroepstation, werkende op de 1071 M. golf meer storing zal veroorzaken aan den dienst van de radio-bakens (radio-phares), luchtvaart en andere niet voor het openbaar verkeer bestemde diensten, dan het station te Scheveningen-Haven, omdat dit laatste uitsluitend het gesproken woord overbrengt en dus met een smallere frequentieband kan volstaan, terwijl bovendien laatstgenoemd station met minder energie werkt en dus een kleinere werkingssfeer heeft.

## NIEUWE GRAMOFOONPLATEN

### Pathé (naaldplaten)

Dans la main d'une femme. (Fox-trot) Borel-Clerc.

Voor accordéon, jazofluit en banjo. 9887.

Jaren geleden verscheen ten onzent een alleraardigst boekje door den Haagschen advocaat Ris geschreven. Deze rechtsgeleerde, die, als zoo vele zijner collega's, de muziek boven alles lief had (in deze tijden zouden wij diverse advocaten een zelfde onschuldige liefhebberij willen aanbevelen) verklaard in zijn schriftuur, dat hij Bach's oratoria vereerde en Offenbach's Schoone Helena (een operette, die de oudere lezers zich zeker zullen herinneren) een meesterwerk vond. Offenbach was op zijn gebied een genie, hoewel het nageslacht heel wat vriendelijker tegenover dezen Franschen-Duitscher stond, dan diens tijdgenooten. Wij willen met deze aanhaling zeggen, dat men met devotie tegenover een werk als de Zauberflöte-ouverture kan staan en glimlachen kan bij het hooren van „Dans la main d'une femme", dat een typisch Fransche ondeugendheid is, door den Pathé-directeur Borel-Clerc met gevoel voor rhytmiek op muziek gezet. Het is niet noodig om deze soort muziek te verfoeien, ten einde zijn liefde voor de klassieken duidelijker te laten uitkomen. Ons komt dit altijd als een tikje aanstellerij voor. Nu is aanstellerij een zuiver persoonlijke aangelegenheid, die alleen lastig en irritant wordt, wanneer deze publiekelijk gedemonstreerd wordt. Borel-Clerc's fox-trot is grappig, het nummer dat de plaat completeert, is een Credo d'amour, een vals, die den aan duidelijkheid niets te wenschen latenden ondertitel draagt: „Ta voix, tes yeux, tes lèvres..." Gardoni, Puig en Baiz, die de weinig traditioneele combinatie banjo, accordeon en jazofluit formeeren, laten een alleraardigste muziek welkend hooren. Mag men van amusementsmuziek meer verlangen? En dient elke poging, tegenover jazz een continentale muziek in dit genre te plaatsen, niet aangemoedigd?

### Parlophone

Die Zauberflöte-ouverture (Mozart).

Berliner Staatskapelle onder leiding van Bodanzky. 9829.

Gounod, de Fransche componist, heeft eens het volgende verklaard: Wanneer men twintig jaar is, zegt men *Ik* en *Mozart*, is men dertig, dan zegt men: *Mozart* en *Ik*, is men veertig, dan fluistert men devoot: *Mozart*!

Er is maar één *Mozart* en tot diens meest geniale werken behoort de onvergelykelijke muziek, die hij in zijn Zauberflöte-ouverture heeft neergelegd. Deze muziek, men kan het in iedere biografie van den meester lezen, had de bijzondere voorliefde van het grootste genie, dat de Muziek ooit voortbracht. De Meester componeerde dit werk met een bijzondere voorliefde, een voorliefde, waaraan de omstandigheid, dat hij vrijmetselaar was, niet vreemd was, wil men de tijdgenoot-biografen gelooven. In ieder geval is de Zauberflöte-ouverture een der allergoedste uitingen aller muziek. Arthur Bodanzky, een dirigent, die zich bovenal den laatsten tijd specialiseert in de vertolking van klassieke meesterwerken, heeft heel zijn kunnen aan deze interpretatie gegeven. Het is een onmogelijkheid, alle finesses te bespreken, door Bodanzky hierin neergelegd. Wij willen slechts een enkel woord hieraan wijden, voor zooverre woorden van pas zijn tegenover een dergelijke prestatie: het volmaakte werd bereikt. Wat menschen geven kunnen, schonk de groote dirigent met zijn uit kunstenaars bestaand orkest. Parlophon heeft zich met deze opname onder de eerste grammofoonmaatschappijen der wereld geplaatst. Er zijn grootschere werken dan deze ouverture, er zijn werken op de plaat vereeuwigd, die een veel grooter apparaat ter uitvoering eischen, er is echter geen werk als dit, waaruit het genie van den Salzburger Meester overtuigender spreekt. Dit is alles, wat wij hiervan vermogen te zeggen.



Een Maquette van het nieuwe Norag-gebouw

Foto Zyclinski

# KORTE GOLF-AMATEURISME

door ROOS

**I**K wil deze week eens beginnen met wat aandacht te besteden aan de amateur-zendvergunning, of juist aan de eischen, die gesteld worden om een dergelijke vergunning te bekomen. Nu deze eischen bekend gemaakt zijn, heerscht er in verscheidene amateur-centra eenige consternatie en het is eigenaardig te constateeren, dat het stof speciaal wordt opgewaaid door amateurs buiten de groote steden. Wat hiervan de reden is? In de eerste plaats m.i. is dit te zoeken in het feit, dat die leden niet in de gelegenheid zijn om bijeenkomsten van amateurs geregeld te bezoeken, aangezien de leden meestal te ver van elkaar verwijderd wonen. Dit is dus een voordeel voor hen, die in de groote steden wonen en daar wekelijks of om de 14 dagen met anderen van gedachten kunnen verwisselen, cursussen kunnen volgen en dus een zekere routine en ervaring opdoen, welke hen een voorsprong geeft op de anderen. Onbegrijpelijk is het daarom, hoe er toch zelfs in de groote steden nog amateurs gevonden kunnen worden, die zich niet bij de N.V.I.R. organisatie aangesloten hebben en als eenzamen hun eigen weg gaan. Door dit nadeel is de klacht der landelijke amateurs wel eenigszins gewettigd, maar daar staat gelukkig weer tegenover, dat de eischen op zichzelf zoodanig zijn, dat iemand met een behoorlijke schoolopleiding zich werkelijk niet ongerust behoeft te maken.

Beginnende bij punt een, kennis van de beginselen van het magnetisme alsmede punt twee, kennis van de beginselen der electriciteit zijn onderwerpen, welke men uitvoerig in elk goed natuurkunde-boek

kan vinden en welke elke H.B.S.er ook voor zijn eindexamen heeft moeten leeren.

Met de kennis der beginselen der Radiotechniek is het anders gesteld. En toch zal dit ook wel weer meevallen, want elke amateur is toch zeker geabonneerd op R.-W. en wie de verschillende jaargangen eens doorbladert zal daar een schat van gegevens aantreffen van bekende personen op Radio-gebied, die hem al een eind op streek zullen hebben. Daarbij moeten we de zaak niet te zwaar inzien. Ik kan mij moeilijk voorstellen, dat op dat examen tot in finesses zal worden afgedaald en ben dan ook overtuigd, dat men zich uitsluitend aan de groote lijnen zal houden. Bekende formules en wetten als die van Ohm, Kirchhoff e.d. moet men kennen, en er practisch mede kunnen omgaan. Frequentie, phase van wisselstroom e.d. zijn toch allemaal dingen, waar we als amateur mede te maken hebben en lang geen onbekenden meer. Verder kennis van wetgevingen is iets, wat we in enkele uren uit het daartoe uit te geven boekwerkje kunnen leeren, al behoeven we ook hiervan zeer zeker de tekst niet letterlijk uit het hoofd te kennen. Als laatste examen-eisch staat dan vermeld het seinen en opnemen op het gehoor van een tekst in verstaanbare taal met een snelheid van 8 woorden per minuut. Het komt er zoo eenvoudig achteraan, alsof het er maar juist bijhoort maar om alle vergissingen te voorkomen wil ik onmiddellijk zeggen dat juist deze laatste eisch voor zeer velen een struikelblok zal blijken te zijn. Immers op het examen zal men zijn proef moeten afleggen op de band en we behoeven maar even ons oor op de amateur

band te luisteren te leggen om tot de ervaring te komen, dat er maar weinig amateurs zijn die werkelijk zuiver seinen. De meeste seinen zoodanig dat het voor een ander wel verstaanbaar is, doch daar zal de examencommissie vermoedelijk wel geen genoegen mee nemen.

Ik geef een ieder die denkt, dat hij zeer goed seint de raad, om zijn schrift eens op de band op te nemen en, in zeer vele gevallen zal dan blijken, dat er nogal wat onregelmatigheid in zit en dat de zaak nog een weinigje bijgeschaafd moet worden. Denk hier dus vooral niet te licht over, want het zou u wel eens voor ver-rassingen kunnen plaatsens, die u allermint had verwacht.

De mogelijkheid bestaat reeds om een zendvergunning aan te vragen en dus om zich voor het examen op te geven. Bij informatie is gebleken dat momenteel het aantal gegadigden nog uiterst gering is en ter bevoegder plaatse was men hier wel wat verwonderd over. Wie echter als ondergeteekende veel in amateur-kringen verkeert, zal hier in het geheel niet over verbaasd staan. Immers de amateurs weten nog niet hoe het gaat en willen eerst de kat eens uit de boom kijken. Ik weet zeker, wanneer straks eenige examens hebben afgelegd en hun vergunning hebben bekomen, dan zullen er spoedig meer liefhebbers komen. Zoo ooit, dan zal hier het spreekwoord gelden, „Wanneer er een schaap over den dam is dan volgen er meer.”

Laten we hopen dat de weide spoedig vol zal loopen, en dat het bestuur der N.V.I.R. niet voor niets zich veel moeite getroost heeft om de Nederlandsche amateur officieel erkend te krijgen.

\* \* \*

Op verzoek van enkele lezers volgt hier nog een kleine opsomming van eenige der meest bekende en hier te lande gemakkelijk te ontvangen officiële K. G.-zenders. Allereerst de Amerikanen met aan het hoofd W2XO vroeger W2XAD, werkende op een golflengte van 19.56 M. Dit station geeft steeds hetzelfde programma als WGY en kan men vrijwel geregeld zoo tegen 12 uur aantreffen. Ook vroeger in den avond is het station echter wel eens hoorbaar. Een eveneens zeer hard doorkomend Amerikaansch station is W8XK

## VERZOEK AAN ABONNÉ'S

Beleefd verzoeken wij ons thans geen abonnements-gelden meer te doen toekomen, daar de kwitanties, die inmiddels zijn afgegeven, binnen enkele dagen gepresenteerd zullen worden. — Om onnoodige kosten en moeite te voorkomen is het gewenscht, de kwitantie bij de eerste aanbieding te voldoen, zoodat wij het op prijs zullen stellen, indien abonné's de abonnementsgelden (f 4.20) gereed willen leggen.

DE ADMINISTRATIE.



op een golflengte van 25.4 M. hetwelk de programma's geeft van het eveneens zeer bekende station KDKA te Pittsburg. Vanzelfsprekend ook in de latere avonduren. Ik wil hier nog even de aandacht vestigen op een voor ervaren K. G.-luisteraars welbekend feit, namelijk dat deze stations de eenen avond prachtig doorkomen, terwijl een of twee avonden later met moeite een draaggolfje wordt genomen. Denk niet dat het aan Uw toestel ligt, het zijn de meer of minder gunstige ontvangstcondities, welke hier een rol spelen. Deze zijn ook verantwoordelijk voor het feit, dat men thans zeer goed het Engelsche K. G.-station 5SW te Chelmsford kan ontvangen, welk station eenigen tijd geleden hier haast niet neembaar was. Dit station werkt op 24 M. of op 25.53 M. en geeft dezelfde programma's als Daventr 5XX.

In Br. O. Afrika bevindt zich sedert eenigen tijd de K. G.-zender 7LO te Nairobi, op een golflengte van 42.6 M. welk station meestal te hooren is tusschen 5 en 8 uur 's avonds.

Op het vasteland van Europa treffen we behalve natuurlijk onze nationale zenders, in Zwitserland eh900, te Bern op een golflengte van 32 M. veelal met gramfoonmuziek, soms ook een relay van Bern. Begint meestal pas omstreeks 9 uur 's avonds. Voorts heeft ook Weenen een experimenteel K. G.-station, waarmede proeven genomen worden op een golflengte van 49.4 omstreeks middernacht met de roepleetters UOR2.

Ook Zweden heeft zijn K. G.-zender, al zit deze dan ook aan de hooge kant en wel op 98.9 M., terwijl het Fransche station te Nancy juist erg laag zit, namelijk op 15.5 M. Hoofdzakelijk weerberichten en tijdsein.

*Duitseh*

**"DRALOWID"**  
WAARBORGT KWALITEIT

Uitvoering „N“ f0.80



**DRALOWID-KONSTANT LEKWEERSTANDEN**  
in alle waarden van 0.005 tot 20 Megohm



uitvoering „Universal“ f100

Uitvoering „N“ f0.90



**DRALOWID-POLYWATT LEKWEERSTANDEN**  
Geschikt voor belasting van 1 Watt bij maxim sp. v. 100 V.



uitvoering „Universal“ f110



**DRALOWID-FARAD-UNIVERSAL BLOKCONDENSATOREN.**  
in alle waarden van 50-10.000 c.m.  
geg. doorsl. sp. op 1000 V.  
van 50-800 c.m. f0.80  
van 1000-1500 c.m. f1.10  
van 2000-3000 c.m. f1.40

**RAMIE UNION  
ENSCHEDÉ  
HANDELSAFDEELING**

19



**STANGE**

**LAAGFREQUENTTRANSFORMATOREN**

geg. doorsl. sp. op 1000 V  
Meest gangbare (1:3 - 1:4 - 1:5) verhoudingen uit voorraad.

**NET BESTE OP HET GEBIED VAN L. F. TRANSFORMATOREN**

## Internationale Omroepgids met Radiokaart 1928

De nieuwste R.W. uitgave, de INTERN. OMROEP-GIDS, schaft raad, alle gegevens noodig om 52 hier hoorbare Omroepstations met succes op te sporen, zijn in dit keurig verzorgde werkje verzameld. Er is onder elk station een ruimte gelaten voor aantekeningen betreffende de afstemming. Kan het mooier? Ja, want ook de Radiokaart 1928 is in een nieuw en handig model in den Omroepgids opgenomen. Maar zelfs daarbij lieten wij het niet, foto's, actueele reproducties van tal van Omroepers en Omroepsters, vindt U tusschen de tekst en stellen U in staat Uw gasten te toonen wie er spreekt.

30 CT., PER POST  
35 CT.

Overal verkrijgbaar

Uitgave  
ENGENS & FABER, AMSTERDAM C.

## BLOKCONDENSATOREN W. & S.



Verzekeren absolute bromvrijheid

Cap. 250 M.F.  
Span. 10 Volt

Brutoprijs f 8.40

IMPORTEUR:

**Alfred Ludert  
AMERSFOORT**

NOEM „RADIO-WERELD“ BIJ  
BESTELLING AAN ADVERTEERDERS

Nieuwe Telefunkenlampen

\* \*

Gramfoon-Snelheidsmeter

\* \*

Baltic-, Vacantie-ontvanger"

\* \*

Saram-Luidspreker

## HANDEL EN INDUSTRIE

Zowel de REN 804 als de RE 034 zijn in ons laboratorium in bedrijf gesteld, zoodat wij binnenkort onze ervaringen met deze nieuwe typen aan onze lezers kunnen voorleggen.

### Gramfoon-Snelheidsmeter

Dikwijls bestaat er behoefte aan een eenvoudige wijze om snelheid van de gramfoonmotor te kunnen controleren en regelen overeenkomstig het aantal toeren per minuut, dat op de gramfoonplaat is aangegeven.

Zooals bekend, is de toonhoogte afhankelijk van de snelheid waarmee de plaat draait, terwijl het menselijk oor voor veranderingen in toonhoogte zoo gevoelig is, dat een kleine snelheidsverandering, die ongeveer ½ % bedraagt, reeds kan worden waargenomen, indien deze plotse-ling en niet geleidelijk plaats vindt. Het is daarom gewenscht, dat de snelheid, gedurende het spelen van een gramfoonplaat, binnen de grenzen van een half procent boven en beneden de voorgeschreven constant kan worden gehouden. Is de gramfoonmotor daartoe niet in staat, dan mankeert er iets aan en is het raadzaam de hulp en raad van een deskundige in te roepen.

De elektrische wisselstroom met een aantal perioden van 50 per seconde doet ons het middel aan de hand de motorsnelheid van elk oogenblik te bepalen en desgewenscht gedurende den geheelen duur van het spelen van een plaat te volgen. Elke op deze stroombron aangesloten gloeilamp toch maakt feitelijk 100 lichtflikkeringen per seconde, niettegenstaande het voor ons oog den indruk geeft dat zij een voortdurend en ononderbroken licht uitstraalt. Deze 100 lichtflikkeringen per seconde nu, benutten wij voor ons doel. Op een z.g. stroboscopische schijf, die wij van the Columbia House te Amsterdam toegezonden kregen, zijn 77 radiaal gerichte spaken geteekend. Indien we deze schijf over de as van de draaischijf op het etiket van een gramfoonplaat plaatsen en met de plaat laten rond-draaien, zal door de schijf, bij een snelheid van 78 omwentelingen per minuut,

in elke  $\frac{1}{100}$  seconde  $\frac{1}{77}$  omwenteling worden volbracht. Zoodoende zal de schijf met 77 spaken, 100 keer per seconde belicht, den indruk maken alsof ze stilstaat. Indien daarentegen de schijf vóóruit schijnt te draaien met een snelheid van één spaak per seconde, dan is de snelheid een procent te groot, terwijl, indien we den indruk krijgen dat de schijf met eenzelfde snelheid achteruit draait, de snelheid een procent te klein is.

De snelheid zal dus tusschen de vereischte grenzen blijven, indien de schijf, gedurende het spelen van een plaat, niet meer dan één spaak per twee seconden vóór- of achteruit loopt.

Daar de snelheid door verschillende passages van de in de plaat geregistreerde muziek verschillend beïnvloed wordt, is het noodzakelijk de contrôle te doen plaats vinden tijdens het spelen van een plaat. In elk geval geeft regeling en contrôle der snelheid, zonder op de plaat geplaatste weergever, geen zekerheid. Het is, behoudens bij ernstige schommelingen der stroom-frequentie met deze handige reclame mogelijk het juiste toerental voor de gramfoonmotor te bereiken.

### Baltic-, Vacantie-ontvanger"

Voor velen van ons is het dagblad een onmisbaar contact met de wereld geworden, in welk rustig vakantieoord er ook nieuwe krachten verzameld worden, de dag is niet goed, wanneer door het uitblijven van de courant met haar wereldgebeurtenissen, de gedachte aan een isolement gewekt wordt. Zoo ook met de radio, bij vakantie-tochten en uitstapjes zijn er altijd van die oogenblikken, waarin men weer haakt naar een contact met de buitenwereld, waarin men er weer zoo heel even aan herinnerd wil worden, dat de wereld ons niet losgelaten heeft, maar dat wij zelf uit vrije verkiezing de een-

## THE A. B. C. RADIO

SINGEL 400 — AMSTERDAM

Complete Radio-Installaties  
Speciaal adres voor Amateurs  
Radio-Onderdeelen en Gereedschappen

### Nieuwe Telefunkenlampen

Wij ontvingen van de firma Siemens & Halske afd. Telefunken een tweetal nieuwe ontvanglampen, de REN 804 en de RE 034. Beide lampen kenmerken zich door een buitengewone steilheid, n.l. 2.3 mA/V., resp. 1.2 mA/V. De REN 804 is bedoeld als detector, doch in bepaalde schema's leent deze lamp zich ook voor hoogfrequentversterking en bij inachtna-  
name van den grooten versterkingsfactor is zij tevens prachtig bruikbaar in den eersten trap laagfrequentversterking. De RE 034 is een speciale detectorlamp, doch tevens zeer geschikt voor hoogfrequent- en laagfrequentweerstandversterking. Bij anodespanningen van  $\pm 100$  V. geeft de RE 034 reeds een groote versterking. Bezitters van ontvangtoestellen, welke nog niet over een hooge anodespanning beschikken, zal deze lamp dan ook zeer welkom zijn.

Wij laten hieronder nog eenige gegevens volgen van deze lampen.

#### REN 804.

Gloeispanning	3.8—4 Volt.
Gloeistroom	1.1 A.
Plaatspanning	40—200 Volt.
Steilheid	2.3 m.A./V.
Inwendige weerstand	7000 Ohm.
Emissie	40 m.A.

#### RE 034.

Gloeispanning	3.8—4 Volt.
Gloeistroom	0.065 A.
Plaatspanning	40—200 Volt.
Steilheid	1.2 m.A./V.
Versterkingsfactor	25.
Inwendige weerstand	20800 Ohm.
Emissie	15 m.A.
Gem. Anodestroom	0.04 m.A.



## TWEE NIEUWE LAMPEN

worden thans weer door

# TELEFUNKEN

op de markt gebracht,

n.l. de **REN 804**

(indirect gevoede wisselstroomlamp, speciaal geschikt voor detector, steilheid 2.3 mA/V.)

**Prijs f 12.50**

en de **RE 034**

(speciale detectorlamp, indien gevolgd door weerstandsversterking, steilheid 1.2 mA/V.)

**Prijs f 5.25**

# TELEFUNKEN

Vert. d. Siemens & Halske A.G., Huygenspark 38/39, Den Haag

De oudste ervaring!

De modernste constructie!

zaamheid gezocht hebben. De koffer-radio heeft het mogelijk gemaakt, waar men toeft, door middel van de draadloze op de hoogte te blijven van het wereldgebeuren. Zeker, behalve het beluisteren der nieuwsberichten, brengt zij ook de mogelijkheid om muziekprogramma's te beluisteren, maar niet iedereen stelt deze mogelijkheid in zijn vakantie op prijs. Daar de prijs der tegenwoordige draagbare ontvangers tot nu toe voor het uitsluitend beluisteren van pers- en nieuwsberichten nog wel eens een beetje

ger", een portable, die voor een lagen prijs een betrouwbare ontvangst der verschillende groote stations verzekert. Het is een tweelampstoestel, dat gevoed wordt door zaklantaarnbatterijen en dat blijkens onze eigen ervaring een rustige en vrijwel ongestoorde telefoonontvangst in de vrije natuur geeft. Het toestel is uitgerust met twee volts lampen, tevens wordt een lichte koptelefoon en een geïsoleerde antenne bijgeleverd. Het geheel is geborgen in een solied koffertje, terwijl het gewicht van deze portable werkelijk zoodanig is, dat hier van portable gesproken mag worden. Het dient dan ook gezegd te worden, dat Baltic met deze creatie een ontvanger brengt, die wij ongetwijfeld vaak in bosch en hei zullen zien gebruiken.

exemplaar van de Saram luidspreker, die naast een goede technische constructie ook uiterlijk een luidspreker is, die iedereen zal bekooren. Een welverzorgd eiken kastje, aan de voorzijde van een geluid-



hoog was, bleef „het contact met de wereld", hoe zeer gewenscht soms, nog zoo vaak uit.

Baltic heeft deze moeilijkheid echter op weten te lossen. Wij ontvingen van het Hoofdagentschap te den Haag een exemplaar van den Baltic „vacantie-ontvan-

### Saram-Luidspreker

De luidspreker is langzamerhand zoo'n onmisbaar artikel in ons milieu geworden, dat ook de binnenhuiskunstenaars er hun aandacht aan zijn gaan besteden. Wij hebben gedurende de laatste maanden herhaaldelijk gelegenheid gehad onze lezers attent te maken op nieuwe creaties van verschillende luidsprekerfabrieken, die tevens hun volle aandacht besteed hadden aan de uiterlijke afwerking van hun product. Eenige weken geleden ontvingen wij van de firma Salm te Amsterdam een

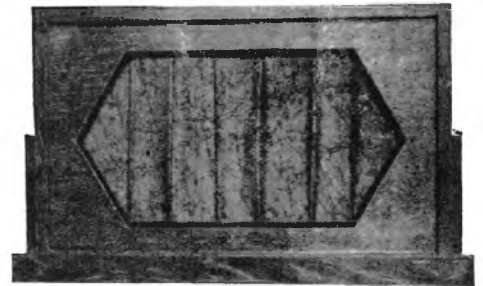

venster voorzien, dat afgesloten wordt met behulp van een gebatikt zijden schermje.

De weergave van dezen luidspreker voldoet aan de eischen, die gezien de kwaliteit der moderne laagfrequentversterkers, aan een goeden luidspreker gesteld moeten worden. De weergave over het geheele toongebied is bevredigend, terwijl de kast het geluid in het geheel iets ronder maakt, zonder in acoustische overdrijving te vervallen. De weergave van den Saram-luidspreker is dan ook zoodanig, dat dit merk in de klasse der betere exemplaren gerangschikt kan worden.

# UIT DEN STRIJD TEGEN DE TRAMSTORINGEN

**In aansluiting op de in ons vorige nummer opgenomen correspondentie laten wij hieronder het antwoord van den heer Berntsen aan de N.Z. Holl. Tramweg-Mij. volgen.**

Joh. P. Berntsen.  
Voorburg.

N.V. N. Z. Holl. Tramweg-Mij.,  
Haarlem.

Mijne Heeren,

In belevd antwoord op Uw schrijven d.d. 18 Juni, bedoeld als antwoord op mijn schrijven d.d. 13 Juni, alsmede het storingsrapport met een daarbij gevoegd schrijven d.d. 16 dezer, deel ik U mede dat het wel mogelijk is dat door verschillende luisteraars, andere storingen en rapporten omtrent storingen bij U worden ingediend, die belangrijk afwijken van hetgeen door mij aan U is medegedeeld. Ik merk hierbij echter op dat er heel wat luisteraars zijn die de verschillende storingen steeds en altijd toeschrijven aan de passerende motorwagen. Het is mij reeds herhaalde malen bij luisteraars gebleken dat zij de tramstoringen en de atmosferische storingen niet uit elkaar kunnen houden. U geeft toe dat bij ingeschakelde elektrische verwarming de storing minder is, maar dat ingeschakelde verlichting „een zeer ongunstige invloed heeft op radiostoringen”. In de eerste plaats zou een verwarming, die op dezelfde wijze uit de door U te gebruiken stroom wordt getransformeerd en begint te gloeien, eveneens radiostoringen tengevolge moeten hebben als ingeschakelde lampen, en zou dus practisch 's avonds nadat het licht in de wagen is ingeschakeld de storingen groofter moeten zijn dan overdag, terwijl dit juist tegenovergesteld is.

Verder neem ik de vrijheid op te merken dat een ongunstige invloed op radiostoringen wel niet door U bedoeld zal zijn, maar een slechte en zeer ongunstige invloed op de radio-ontvangst. Want was de ongunstige invloed van brandende lampen werkelijk van invloed op radiostoringen, dan waren wij daarvan gelijktijdig bevrijd.

Onder verwijzing naar de protesten van radioluisteraars over de R.E.T.M., deel ik U mede dat ik daarvan, ondanks het feit dat ik dagelijks in Rotterdam aanwezig ben van 9 tot 17 uur, van geen mijner vrienden iets over de resultaten heb mogen vernemen, dus dat ik hierover niet kan oordeelen, maar ik hier voor mij toch moet vasthouden aan het feit dat de motorwagens van Uw maatschappij na het ontsteken van licht, hetzij bij mistig weder of onweder en 's avonds bij duisternis vrijwel geen storing bij de ontvangst op de belangrijkste stations meer geven. Het is ook opvallend dat luisteraars welke langs de elektrische spoorbaan den Haag-Rotterdam-Rotterdam-Scheveningen geen klachten over de storingen van deze Spoorweg Mij. hebben, hetgeen door verschillende technici wordt toegeschreven aan het voor gebruik noodige voltage en het voortdurende gebruik van de in de motorwagens aanwezige energie, terwijl de motorwagens van Uw maatschappij gedreven worden op een voltage van ca. 1200

volt, welke motorwagens van 501 en hooger dan ook de motorwagens zijn welke de storing veroorzaken maar zeer sporadisch storingen door mij worden geregistreerd met de motorwagens van 401 enz.

Hieruit blijkt dat in de motorwagens 401 enz. een regelmatig energiegebruik moet aanwezig zijn. Het is ook tekenend dat de Haagsche tram en ook de Rotterdamsche tram binnen een straal van 100 M. nog belangrijker storingen veroorzaken dan Uw motorwagens No. 501 enz. en moet zulks weder toegeschreven worden aan het verbruik van een voltage van 550 tot 600 Volt en het passeeren van bepaalde punten zonder ingeschakelde motoren en zonder voortdurende energiegebruik.

Dat uitgeschakelde motoren geen vonken afgeven kan mogelijk zijn, maar ik stel mij de vraag waarom stoot dan een motorwagen 501 enz. met ingeschakelde motoren op de volle trekkracht *niet*, en stoot een motorwagen No. 501, enz. met uingeschakelde motoren, dus op eigen gang rijdende, *wel*? Hier moet dus wel degelijk aanwezig zijn het onderbroken energiegebruik en een vrijkomen van elektrische ontladingen en vonken, welke op de toestellen worden gehoord en ontvangen. Het is opvallend dat ik bij het luisteren b.v. 's Zaterdag tusschen 14 uur en 18 uur naar de zender Bandoeng de radio-telefoongesprekken van dit station zuiver en glashelder hoor doorkomen, zonder daarbij eenige tramstoring te kunnen registreren, terwijl dit geschiedt op het zelfde toestel met de zelfde antennes. Zoo ook New-York, de Schenectady-zender, welke ik op 4 verschillende golf lengten ontvang, alle variërende tusschen de 16 en 28 Meter. Ik heb dit feit lang besproken en in de breede uitgemeten en moet dit vrijwel storingvrij ontvangen van dit station worden toegeschreven aan de frequentie die ik noodig heb om deze stations te bereiken en deze frequenties daardoor zoo laag zijn dat 600 Volt en daarboven geen storing daarop kan veroorzaken, dus naar boven afrondend dit gelijk stel met de ontvangst van Huizen—Hilversum en dergelijke stations, van boven de 1000 M. liggende golf lengten, storingvrije ontvangst langs de spoorbaan der Z.H.E.S.M.

Ik ben U zeer dankbaar voor hetgeen U mij omtrent de bezwaren van verschillende luisteraars die U zoo ver en veel mogelijk wensch tegemoet te komen, in Uw schrijven heb medegedeeld en hoop ik op verschillende wijze ook te mogen bijdragen tot het verminderen van storingen in het algemeen en het verminderen van storingen Uwer motorwagens in het bijzonder. Wanneer ik dan ook bijzondere wetenswaardigheden hieromtrent zal vinden, zal ik de vrijheid nemen deze onmiddellijk te Uwer kennis te brengen. Ik deel U verder nog mede dat ik Uw schrijven, alsmede mijn brieven en het storingsrapport aan verschillende Radiovereenigingen en tijdschriften heb verzonden, met verzoek van een en ander kennis te willen nemen.

Vertrouwende dat dit leiden zal tot een zoo spoedig mogelijke oplossing, verblijf ik,

Hoogachtend,

(w.g.) JOH. P. BERNTSEN.

## DE TRAMSTORINGEN OVERWONNEN ?

Naar wij vernemen heeft een Duitsch electro-technicus, Ing. H. J. Stiegits, een uitvinding gedaan op het gebied van bestrijding der tramstoringen, die bij de voorloopige demonstraties voor de Deutsche autoriteiten een volkomen succes had. Verschillende proeven bij afwisselende weersgesteldheden toonen aan, dat storingen, ook bij oude bovengrondsche leidingen niet plaats vonden, indien een ontvangoestel met niet meer dan twee trappen hoogfrequent-versterking gebruikt werd.

De vinding van Stiegits bestaat uit een speciaal sleepstuk, dat echter in principe volkomen afwijkt van de vroegere exemplaren, die geconstrueerd zijn. De details van dit sleepstuk worden nog niet bekend gemaakt, maar tijdens de demonstraties gaf de uitvinder een voorloopige uiteenzetting van het principe van zijn vinding, waarbij hij er den nadruk op legde, dat de voedingsdraad hierbij loopt door een variabele glijgleuf, waarbij een voortdurend goed contact tusschen beugel en draad blijft bestaan, zonder dat de voedingsdraad aan bijzondere slijtage onderhevig is. De eenige moeilijkheid is bij het verwisselen van de richting van den beugel, dit omzwenken moet bij dit nieuwe sleepstuk met bijzondere voorzorg geschieden. Duurproeven hebben echter reeds aangetoond, dat de soliditeit van dit sleepstuk niet onderdoet voor die van den sleeprand van een normalen beugel. Behalve het sleepstuk brengt deze vinding nog een extra bestrijding der storingen door vonkvoering in den vorm van een klein gesloten kastje, dat op het dak van den tramwagen geplaatst, eenzijdig met den beugel, anderzijds met de assen der wielen verbonden wordt. Over het apparaat, dat hierin verborgen zit, weigerde de uitvinder echter alle mededeelingen, terwijl ook de autoriteiten pas na een definitieve regeling, die tot op heden niet bereikt is, zich van de technische constructie op de hoogte mogen stellen.

Naar wij vernemen vertegenwoordigt Ing. Stiegits geen speciale industrie, doch werkt voor eigen rekening, terwijl hij het principe van zijn vinding van de hand tracht te doen.

---

# SONORA

de vooraanstaande  
RADIO

Bio Sonora  
Gramfoonversterkers

Aanvragen voor  
alleen-vertegenwoordiging aan den fabrikant:

# RADIO-TUKKER Gouda

---



WANNEER de Wagner-vereeniging haar jaarlijksche uitvoering geeft, dan is dat een gebeurtenis van betekenis. De stadsschouwburg te Amsterdam is tot den nok gevuld, en toch zijn het — gezien de vele duizenden kunstenthousiasten in den lande — slechts betrekkelijk weinigen, die er plaats vinden: een paar honderd leden der vereeniging, een aantal gelukkigen, die voor veel geld en met veel moeite een kaartje bemachtigd hebben en een paar boffers, levenskunstenaars, die op onnaspeurlijke wijze er in slagen, overal een open plaatsje te vinden, waar de disch gedekt is. Alle anderen — en niet de minst kunstzinnigen — bleven van deze Musenwijding levenslang verstoken.

Sedert de radio aarde, lucht en aether veroverd heeft, is dat anders geworden. Thans is het ook den minder bedeeden mogelijk geworden, daarbij tegenwoordig te zijn, al is het slechts met het oor. De Wagnervereeniging heeft loyaal toegestaan, de uitvoeringen te broadcasten. Duizenden luisteraars zijn haar er voor van harte dankbaar.

Dit jaar was het Parsifal, de laatste geweldige schepping van den Meester van Bayreuth. Ik weet niet of ik er spijt van hebben moet, dat ik mij met het draadloos genot moest tevreden stellen. De eischen, die dat muziekdrama aan décor en ensceenering stelt, zijn van dien aard, dat onze gewone tooneeltechniek meestal te kort schiet; het spel der uitvoerende kunstenaars moet beheerscht worden door een diep begrip van symboliek en kennis van het magische manuaal, wil het niet lachwekkend worden.

Toen ik Parsifal den laatsten keer zag, een tiental jaren geleden te Amsterdam, leek de Graaltempel wel een blauwselkamer, en het gebarenspeel was in elk opzicht een parodie op het mystieke gebeuren, dat het vertolken moest. Klingsoor meende de bezwering van Kundry te kunnen bewerken door een razend schudden van armen en hoofd, en Amfortas bracht

den heiligen graal bij de onthulling ter hoogte van zijn maag! Ik verliet den schouwburg met het gevoel, alsof ik aan een groot gevaar ontsnapt was, maar met iets als wraakzucht in 't hart.

Alle désillusie wordt echter vermeden, wanneer men het drama per radio geniet. Dan heeft onze imaginatie vrij spel, de suggestieve muziek in de adaequate handelingen om te zetten en daarbij een entourage te droomen, die ons subjectief ten volle bevredigt.

Ik weet wel, dat er velen zijn, die de uitzending van een opera of muziekdrama veroordeelen, die liever een gevariëerd avondprogramma hooren. Ook ik acht het ongewenscht al te dikwijls een heelen avond aan abstracten kost te wijden. Toch zou ik de uitzending van deze sublieme uitvoering niet gaarne gemist hebben. Het is moeilijk, het iedereen naar den zin te maken, daarom moeten wij luisteraars toegeeflijkheid voor elkander betrachten. Overigens komt niemand tekort; behalve symphonische muziek wordt immers ook voldoende jazz en snoeptafelmuziek gegeven, en naast de mannen der wetenschap komen ook de humoristen aan het woord. In de laatste weken krijgen wij, op hoog bevel, zelfs iederen avond twee theelepeltjes politieke medicijn, om aan te sterken.

\* \* \*

„Wat zal er gebeuren, als de A.V.R.O. den „Gleichwellen“-omroep op 217 M. heeft ingevoerd? Zal de energie toereikend zijn, om de uitzendingen overal in den lande op luidspeakersterkte te hooren? Kunnen wij ons drielampstoestel of onze kristalontvanger dan nog gebruiken of moeten wij een ander type aanschaffen?” Ziehier eenige vragen, die mij in de laatste dagen herhaaldelijk, zoowel mondeling als ook schriftelijk gesteld werden. Nu heb ik mij sedert eenige weken met de reeds in werking zijnde Gleichwellen bezig gehouden, informaties ingewonnen en vooral zelf geluisterd, want ten slotte

is eigen ervaring de beste leermeester. Het Engelsche systeem omvat de zenders Bradford, Edinburg, Bournemouth, Plymouth, Hull en Swansea, die allen op 288.5 M. = 1040 Kilocyclen broadcasten. De Deutsche Gleichwelle bedraagt 283 M. = 1060 Kilocyclen, in gebruik bij de zenders Berlijn II, Maagdenburg en Stettin. Ik sloot mijn drielampstoestel aan en gebruikte de spoelen 50 (in den antennekring), 75 (plaatspoel h.fr.lamp), 50 (roosterspoel detectorlamp) en 35 als terugkoppelspoel.

De Deutsche stations hoorde ik meestal helder en duidelijk, wel is waar over dag veel zwakker dan 's avonds, maar toch steeds zoo dat men van een behoorlijke luidspeakersterkte kan spreken. Ik had gedacht dat er nu, waar de aethertrillingen in drie verschillende bundels op mijn antenne afstormden, geen fading kon optreden. De ervaring heeft mij van deze dwaling genezen. Toen ik Woensdag j.l. naar het namiddagconcert luisterde, werd mij o.a. de Kaukasische suite van Ippolitow door dit domperphaenomeen totaal bedorven.

Meer moeite kostte het mij de Engelsche Gleichwelle af te stemmen. Vooral 's avonds had ik hinder van een bovenharmonische, die ik later aan het koekeksignaal kon identificeeren als afkomstig uit Ljubljana. Donderdagmiddags kon ik het orgelconcert vrij goed volgen; twee menuetten kwamen er behoorlijk over, maar van Finlandia van Sibelius kreeg ik slechts brokstukken te hooren, andere gedeelten, vooral het slot ging in een roffel fortissimo ten grave.

In algemeenen zin waren mijn onderzinkingen van dien aard, dat ik geen vrees koester voor de toekomst. Met de juiste spoelen zullen wij met onze toestellen, waarmee wij thans Hilversum op 1071 M. ontvangen, ook een Gleichwelle van 217.4 M. hooren en goed hooren ook. Waar de Engelsche en Deutsche zenders, die met geen grootere energie uitzenden als de geprojecteerde Nederlandsche ( $\pm$  0.8 K.W.) toch redelijk goed gehoord worden, (de lezer overtuige zich van dit feit zelf), niettegenstaande den zooveel grooteren afstand, daar mogen wij gerust vertrouwen dat onze ingenieurs en technici de gevreesde moeilijkheden glansrijk zullen overwinnen. Op radiogebied staan onze pioniers en vaklieden bij niemand ten achter!

R. O.

# IK WENSCH TE WETEN

*J. D., Amsterdam.*

Wij zouden de fout in de detectorlamp zoeken, raden U aan hiervoor ander exemplaar te proberen.

*J. S. J., Amsterdam.*

Het door U beschreven verschijnsel is juist, wordt veroorzaakt door de toegepaste schakeling.

*E. L., Amsterdam.*

U moet op een bepaalde onjuiste manier de verbindingen gelegd hebben, waardoor deze sluiting optreedt. Wij vermoeden, dat de lampen wel bedorven zullen zijn. Raden U aan niet van de bouwtekening af te wijken.

*E. S. de B., Amsterdam.*

Voor de terugkoppelspoel worden niet meer dan tien windingen toegepast. Condensator is 50 c.M.

*O. L., Bussum.*

Kernen der transformatoren aan aarde leggen. Deze draadgewonden weerstanden zijn in den handel. De door U genoemde lamp heeft, blijkens onze eigen ervaring, een zeer langen levensduur.

*W. H. S., Dordrecht.*

Schema is juist, wij vermoeden echter dat er sluiting in de spoel zit. Lampenkeuze is juist.

*Ed. K., Dordrecht.*

Verbindingen aan den transformator omwisselen, schuilt vermoedelijk in de primaire zijde. Smoorspoel is 10 H.

*P. A. O., Gouda.*

Deze lamp maakt in warmen toestand sluiting, vermoedelijk zakt dan de gloeidraad op het rooster. Opsturen voor remplace.

*J. v. D., Haarlem.*

Hebben intusschen van fabriek bericht gekregen, dat het de B 443 is. De door U genoemde methode stuitte bij dit toestel op bezwaren.

*P. D., den Haag.*

Het warm worden van de eindlamp is een normaal verschijnsel. Roosterspanning van B 443 moet hooger zijn. De toepassing van den specialen versterker voor gramfoonversterker berust o.i. op te veel bezwaren, dat U goede resultaten zoudt verkrijgen. Raden U aan apart apparaatje voor dit doel te bouwen.

*K. J. v. B., den Haag.*

Hiervoor worden 15 cellen gebruikt. De constructie van het nieuwe apparaat wijkt slechts weinig af van het vroegere type, het principe is ongewijzigd gebleven.

*I. K., Leerdam.*

Vermoedelijk is deze ingangstransformator niet aangepast aan Uw eindlamp. Bij bestelling opgeven welke eindlamp gebruikt wordt of inwendigen weerstand.

*H. G., Maassluis.*

Roosterspanning is onjuist, moet ongeveer 30 Volt zijn, indien plaat gloeiend wordt, is de

belasting te groot. Speciale lampvoeten levert de fabrikant van deze lampen.

*G. P., Medemblik.*

Dit is de z.g. Numans generator. Het lijkt ons, dat hier misverstand in het spel is.

*W. H. B., Maastricht.*

In het volgende nummer brengen wij nadere bijzonderheden hierover.

*S. Noord, Beemster.*

Indien U weerstandkoppeling en transformator wilt gebruiken, zouden wij het liefst de weerstandkoppeling in de eerste trap plaatsen.

## INHOUD:

	Biz.
Radio voor ieder Jaargetijde . . . . .	513
Ned. Bond van radio-handelaren . . . . .	514
Studio- of openbare uitvoering . . . . .	514
Effectieve Hoogfrequentversterking . . . . .	515
Een afstandrecord voor kruis- gesprekken . . . . .	516
Hoe onze lezers werken . . . . .	518
Engelsche Beelduitzendingen . . . . .	519
Tijdelijke regeling voor de verdeeling der Omroepgolven in Nederland . . . . .	520
Nieuwe Gramfoonplaten . . . . .	521
Korte Golf-amateurisme . . . . .	522
Handel en Industrie . . . . .	524
Uit den strijd tegen de tramstoringen . . . . .	526
Op Luisterpost . . . . .	527
Ik wensch te weten . . . . .	528
Ontwikkeling der Poolische radio- industrie . . . . .	528

*J. de B., Putten.*

De detectoraftakking van het plaatstroomapparaat is defect, verder werkt het apparaat uitstekend. Raden U aan voor detectoraftakking draadgewonden weerstand te nemen.

*J. M., Rotterdam.*

Waarden zijn goed, schakeling in orde, de drie door U genoemde merken zijn gelijk in kwaliteit.

*Chr. v. T., Rotterdam.*

De weerstand van dezen luidspreker is 2000 Ohm. Deze condensatoren zijn op verschillende plaatsen door de tramweg-maatschappij geplaatst. De luisteraars in een bepaalde omgeving brengen hiervoor de gelden bijeen.

*G. H. K. Sr., Schiedam.*

Een dergelijk plaatstroomapparaat kan geen 6 lampen voeden, het moderne, door U genoemde type, wel.

*K. L., Tiel.*

Deze transformator heeft een verhouding 1 : 3. De wettelijk voorgeschreven energie bedraagt 0,1 Watt per aangesloten luidspreker.

*N. N., Uithoorn.*

Vermoedelijk is een der condensatoren door-  
geslagen.

## ONTWIKKELING DER POOLSCHER RADIO-INDUSTRIE

Polen bezit thans reeds ruim 90 fabrieken van radio-apparaten en onderdeelen. Verleden jaar bedroeg dit aantal slechts 48. Naast verschillende Amerikaansche ingenieurs zijn ook enkele Nederlandsche technici met de leiding dezer bedrijven belast. Slechts een gering percentage der aldaar vervaardigde toestellen zijn wisselstroomontvangers.

Tijdens de opstand in Perzië werden dezer dagen op de rebellen een compleet arsenaal en mobiel-zendstation buitgemaakt. Ook te Teheran werd een ½ K.W.-zender ontdekt, die tot doel had de leiders der opstandelingen op de hoogte te houden van de bewegingen der militaire autoriteiten. Als bijzonderheid zij vermeld, dat in deze installatie o.m. gebruik gemaakt werd van lampen van Hollandsch fabriek.

## HET PUNT VAN SAMENKOMST VAN DE VAKLIEDEN DER WERELD

IS DE WEDEROM IN OMVANG  
EN INHOUD UITGEBREIDE

Groote Deutsche  
**RADIO-**  
Tentoonstelling

30 AUG.-8 SEPT. '29



INLICHTINGEN EN PROSPECTI BIJ HET  
AUSSTELLUNGS-, MESSE- UND FREMDEN-  
VERKEHRSAMT DER STADT BERLIN,  
BERLIN-CHARLOTTENBURG, KÖNIGIN-  
ELISABETH-STRASSE 22

## Hamburg, 372 M.

4.35. Herman Lons-uurtje.  
Medewerkenden: Maria Lauterbach, zang; Dr. Ernst Pundtner, declamatie. Aan den vleugel: R. Krug.  
5.20. Concert voor 2 piano's d. Hedwig Doebel-Nissen en Dr. Hans Caspar Nissen.  
6.20. Dansmuziek.  
7.05. Otto Dankert: Der Bumerangwurf in der Schachpartie.  
7.20. Prof. Dr. Otto Lauffer: Was ist Niederdeutsch? (1).  
7.45. Der Deutsche in fremder Umwelt. (III). Der deutsche Fremder in Australien. Voordracht door D. Th. Nickel.  
8.10. Marktberichten.  
8.15. Weerbericht.  
8.20. Sijerhorn-Concert. Kapel der Ordnungspolizei, Hamburg o.l.v. van Schierhorn.  
10.20. Nieuwsberichten, weerbericht, politieke- en andere mededeelingen, sport-, plaatselijke en politieberichten, N.- en Oostzeeweerbericht.  
10.35. Concert uit Restaurant Ostermann.

## HILVERSUM, 1071 M.

10.00. Tijdsein van de AVRO-Klok.  
10.00—10.15. Morgenwijding.  
12.00. Politieberichten.  
12.15—2.00. Lunchmuziek door AVRO-Kwintet.  
2.00—2.30. Gramofoonmuziek.  
2.30—3.30. Kurhaus Scheveningen. Kladderminutée door Henri Nolles.  
3.30—4.30. Populaire muz. door het AVRO-kwintet. Programma: Romantische Overture, Keler Bela. Siesta, Waldteufel, Indische Suite No. 2, Liliing. Gavotte, Gossec. Potpourri Bocaccio, Suppé. Sektgeister-Wals, Urbach. Melodie, Rubinstein. Finale.  
5.00—6.00. Lezing door J. J. A. de Ridder. Onderwerp: De Auto.  
6.00. Tijdsein AVRO-klok.  
6.01—7.45. Vooravondconcert door het Omroeporkest o.l.v. Nico Treep. Sophie Both-Haas (sopraan). Programma: Ouverture Turandot, Weber. Balletsuite Le roi de Lahore, Massenet. Cavatina, St. Saëns. Cello-solo: Roelof Brinkman. a) Per la gloria, G. B. Buononcini. b) Se tu m'ami, Pergolesi. c) Vittoria mio core, Carissimi. Sophie Both-Haas. Aan den vleugel: Egb. Veen. Fantasie, maar motieven der opera Der fliegende Holländer, Wagner. Hongaarsche Rhapsodie Nr. 12, Fr. Liszt. a) Vieille chanson espagnole, Auber. b) Mari Wiegenlied, Max Reger. c) Matinata, Leoncavallo. Sophie Both-Haas. Aan den vleugel: Egbert Veen. Vous dites Marquise, Gillet. Tout Paris, Waldteufel. Fué al Pasar-Tango. Juan Ghirlanda. Marche grecque, Ganne.  
7.45. Politieberichten.  
8.00. Tijdsein AVRO-klok.  
8.01—8.15. Gramofoonmuziek.  
8.15. Kurhaus Scheveningen. Solistenconcert door het Residentie-orkest. Na afloop: Persberichten Vaz Dias. Dansmuziek door de Julius Horvath-Kapel uit Budapest in het Grand Hotel Britannia, Vlis-singen.  
12.00. Sluiting.

## Huizen 336,3 M. Na 6 uur 1852 M.

(Uitsluitend NCRV-uitzendingen)  
11.00—11.30. Ziekendienst.  
12.30—1.45. Concert. Vocale solisten. Piano-soli.  
1.45—2.30. Gramofoonmuziek.  
2.30—4.30. Concert. Instrumentale solisten.  
4.30—5.00. Gramofoonmuziek.  
5.00—6.00. Kinderuurtje.  
6.00—6.30. Guitaar-soli.  
6.30—7.00. Lezing over: Onze sociale verzekering.  
7.00—7.30. Lezing over: Mijn Jordanertjes.  
7.30. Concert. Oratorium-vereiniging, vocale solisten, orkest. In de pauze: Causerie door den voorzitter der NCRV. Na afloop: Persberichten.

## Kalmberg, 1153 (Kopenh. 281 M.)

7.50—8.00. Ochtendgymnastiek.  
11.20—11.30. Weerbericht.  
3.50—5.50. Namiddagconcert door Louis Preil's Instrumentaal Ensemble. In de pauze te ca. 4.35 Zang d. Svend Cathala. Aan den vleugel: Folmer Jensen.  
6.00. Beursberichten.  
6.35. Voor de huisvrouw.  
6.40. Berichten.  
7.10—7.20. Weerbericht.  
7.20. Persberichten.  
7.35. Tijdsein.  
7.50—8.20. Voordracht.  
8.20. Uurslag van het raadhuis.  
8.20—9.35. Voordracht en zang. Daarna: Persberichten.  
9.30—11.20. Concert door het Radio-orkest o.l.v. Launy Grondahl met medew. van Ely Fischer Kjerulf, zangeres. Aan den vleugel: Folmer Jensen.  
11.20—11.20. Dansmuziek uit het Arena Etablissement. Aage Juhl—Thomsen's Orkest en The Jolly Boys, Hongaarsch orkest o.l.v. van Rudolf Benedek.  
12.20. Uurslag en klokkenspel van het raadhuis.

## Langenberg, 473 M.

7.35—7.50. Ochtendgymnastiek.  
7.50—8.50. Concert uit Bad Pyrmont door het Kurorkest o.l.v. Kurt John.  
10.35—12.10. Gramofoonplaten.  
10.50—11.00. Onderbreking der uitz. voor nieuwsberichten.  
12.15—12.55. Muziekuitzending voor scholen.  
12.55. Gramofoonplaten.  
12.10. Weerbericht.  
12.15. Tdssein van Nauen.  
1.25—2.50. Middagconcert o.l.v. Eysoldt. Max Otto, bariton. Breuer, begeleiding.  
2.50. Raadgevingen voor huis.  
3.20—3.50. Kinderspeeluurteje o.l.v. Els Vordemberge.  
3.50. Zakelijke berichten.  
4.25—4.45. Voor de Vrouw.  
4.50—5.15. Franz P. Brückner: Neues von Jack London.  
5.20—5.55. Voordracht.  
5.55—6.50. Vooravondconcert o.l.v. Eysoldt.  
6.50—7.10. Prof. Dr. Robert Michels: Der Fremdenverkehr und seine Grundlagen.  
7.20—7.35. Weerbericht en sportbericht.  
7.35—8.00. Voor de Arbeiders. Intendant Ernst Hardt: Aus einer Arbeiterbiographie.  
8.00—8.20. Univers. Prof. Dr.

Walb: Die Struktur des internationalen Geld- und Kapitalmarktes.  
8.20—8.50. Irgendwo in Westdeutschland. Bezoek bij de Firma F. Kuppersbusch & Zoon, A. G. Gelsenkirchen.  
8.50. Der Heitere Mittwoch. Daarna: Laatste berichten en sportberichten. Dansmuziek door de Kapel Harry Blum van Bastel, Keulen.

## Davertry, 1554,4 (Londen 356,3 M.)

10.35. Morgenwijding.  
10.50. (alleen Dav.) Tijdsein en weerbericht.  
11.05. Mrs. Oliver Strachey: A Woman's Commentary.  
11.20. (alleen Dav.) Gramofoonplaten. Caprice Espagnol, Rimsky-Korsakoff.  
12.20. Ballade-concert d. Mary Kay, alt. Percy Bilsbury, tenor.  
12.50. Gramofoonplaten.  
1.20—2.20. Licht concert door Frascati's Orkest o.l.v. Georges Haeck.  
3.50. Mrs. G. Huxley: The Nations Milk Supply, V. The Care of Milk in the Home.  
4.05. Dansmuziek door Jack Payne en het B.B.C.-dansorkest.  
5.05. Orgelconcert door Alex Taylor.  
5.35. Kinderuurtje.  
6.20. Muzikaal intermezzo.  
6.35. Tijdsein; weerbericht en nieuwsberichten.  
6.50. Tuinbouw-causerie.  
7.00. Muzikaal intermezzo.  
7.05. De grondslagen der Muz. De Sonates van Beethoven, gespeeld door Dorothy Moggridge, piano. Rondo uit Sonate Op. 31, in G. Eerste gedeelte uit Sonate Op. 57 in F. (Appassionata).  
7.20. Mr. H. B. Butler, C. B. Deputy Director of the International Labour Office Goal as a World Problem.  
7.45. Mr. A. Kahn Spending and Saving-V. Saving (vervolg).  
8.05. Vaudeville, Mr. Flotsam en Mr. Jetsam. Ann Penn, imitaties. Nancy Iovet, lichte ballades. Avis, komiek. Bobbie Gomer, komiek. Alfredo Rode, viool. Jack Payne en het B. B. C. dansorkest.  
9.20. Weer- en nieuwsberichten.  
9.35. Mr. H. G. Wells A Talk on World Peace.  
10.05. Plaatselijk nieuws. (Alleen Dav.). Scheepsberichten.  
10.10. Concert door het London Kamerorkest o.l.v. Samuel Kutcher.  
11.35—12.20. Dansmuziek door Alfredo en zijn Band van New Princes Restaurant.

## Parijs „Radio Paris”, 1744,17 M.

8.20. Persberichten.  
11.05. Koersen en berichten.  
12.20. Causerie door M. Leaud.  
12.50. Symphonie-concert.  
1.20. Koersen.  
1.25. Vervolg concert.  
1.25. Openingskoersen Parijsche beurs.  
3.50. Slot Parijs en opening New-York.  
4.05. Concert. Lucienne Radisse cello. Marcel Briclot, piano. Georges Ales, viool.  
5.15. Koersen en berichten.  
6.50. Koersen.  
6.55. Gramofoonplaten.  
7.50. Landb.causerie.

8.05. Voordracht.  
8.20. Litteraire voordracht.  
8.50. Koersen.  
8.55. Concert. Aria's uit De Troubadour, Verdi. In de pauze: Nieuwsberichten.

## Donderdag 11 Juli

### Berlijn, 418 M.

5.20. Concert.  
8.20. Carl Ludwig Schleich. Uitz. ter gelegenheid van zijn 70en geboortedag. Stefan Grossmann, inleiding. Alfred Braun, voorlezing.  
8.50. Symphonie-concert. Daarna tijdsein en weerbericht, nieuwsberichten en sportbericht.  
10.50—12.50. Dansmuziek door de Kapel Gerhard Hoffmann. In de pauze: Beelduitzending.

### Brussel, 511,9 M.

5.20. Concert.  
6.50. Columbia gramofoonplaten.  
7.50. Nieuwsberichten.  
8.35. Trio voor fluit cello en piano, Haydn. De heeren Bonneel en Voordecker en Mme Graindorge.  
8.50. Causerie in het Italiaansch.  
9.00. Voortzetting concert: Pièces en trio, Eug. Goossens.  
9.10. Nieuwsberichten.  
9.20. Uitzending van het concert in de Kurzaal te Ostende o.l.v. den heer Fr. Rasse.  
10.35. Laatste nieuws.

### Davertry Exp., 479,2 M.

3.20. Concert door het versterkt Stedelijk Orkest van Bournemouth o.l.v. Sir Dan Godfrey. Solist: Vincent Caygill, piano.  
4.50. Lozell's Cinema-orgel. Solist: Harry Lamb (bas).  
5.50. Kindenuurtje.  
6.35. Tijdsein van Greenwich, weerbericht en nieuwsberichten.  
6.50. Orgelconcert door Dr. Harold Rhodes. Uitzendingen uit de Coventry Kathedraal.  
7.20. Dansmuziek door Jack Payne en het B.B.C.-dansorkest.  
8.20. Vaudeville. Medewerkenden: Tommy Handley (de radio-komiek), John Hay (xylofoon), Mason en Armes (liedjes aan de piano), Philip Brown's Dominoes Dance Band.  
9.20. Concert door het versterkt Birmingham Studio Orkest o.l.v. Joseph Lewis. Soliste. Gertrude Johnson (sopraan).  
10.20. Weerbericht en nieuwsberichten.  
10.35—11.35. Dansmuziek.

### Frankfurt, 421,3 M.

5.55—6.50. Concert door het Radio-orkest o.l.v. R. Merten, met medew. van Erna Gross, sopraan.  
7.50—8.20. Uurtje van de Frankfurter Zeitung.  
8.20—9.20. Uitzending uit de Deutschaus-zaal te Aschaffenburg: Concert door de Stedelijke Zangschool o.l.v. Hermann Kundgraber, directeur der Stedelijke Muziekschool te Aschaffenburg.  
9.20. Schnatter in der Sommerfrische.

## Hamburg, 372 M.

4.35. Een hoofdstuk uit den roman: Die Hollenmühle van Hermann Krieger, door den schrijver zelf voorgelezen.

5.20. Uitzending van een concert te Bad-Pyrmont.

6.20. Orkestconcert.

7.05. Voor de huisvrouw.

7.20. Dr. Timm: Hamburg—

Lubeck.

7.45. Oberbaurat Botfcher: Welfhafen des Auslandes. (VI). New York.

8.10. Beursberichten.

8.15. Weerbericht.

8.20. Concert door H. Depser, de nieuwe tenor der Norag, m.m. van het Norag-orkest. Muzikale leiding: Adolf Secker.

9.50. Concert op volks-instrumenten.

10.50. Nieuwsberichten, weerbericht, politieke- en andere mededeelingen, sport-, plaatselijke- en politieberichten, N.- en Oostzee-weerbericht.

11.35. Uitzending van het concert in het Georgs-Palast te Hannover.

## HILVERSUM, 1071 M.

10.00. Tijdsein van de AVRO-Klok.

10.00—10.15. Morgenwijding.

12.00. Politieberichten.

12.15—2.00. Lunchmuziek door AVRO-Kwintet.

2.00—2.30. Lezing door S. Snyff. Onderwerp: Zang en dans bij onze gevederde medeburgers.

2.30—4.00. City Theater Den Haag. Illustratieve filmmuziek.

4.00—5.00. Zieken-uurtje door Mevr. Ant. van Dijk.

5.00—5.30. Sport-praatje door H. Hollander.

6.00. Tijdsein AVRO-klok.

6.01—7.15. Voor-avondconcert door het Omroeporkest o. l. v. Nico Treep, Programma: Ouverture Maritana, Wallace. Idylle slave, Ackermans, Chanson joyeuse, Drida. Fantasie Paul et Virginie, Massé. Menuet, Paderewski. Brune ou blonde, wals, Waldteufel. Padore ca-Sélection, Christine. Grove House, marsch „Ord Hume.

7.15—7.45. Lezing door A. Plesman. Onderwerp: Heden en toekomst van vliegtuig en luchtschip.

7.45. Politieberichten.

8.00. Tijdsein AVRO-klok.

8.00—9.00. Vereenigingsuurtje m. m. v. de zangvereeniging Rotte's Liedertafel o. l. v. F. W. Kools en de Muziekvereeniging Aurora, Directeur: J. A. de Marée, Programma: Huldigingsmarsch, C. L. Boer. Aurora. a) De He be uit onze Taveerne, W. F. Kools. b) Vrijage, Olman. Rotte's Liedertafel, La Gazza ladra, ouverture, Rossini. Aurora. a) Het Oudchuis, W. F. Kools. b) Waldesrauschen, Fr. Ullrich. Rotte's Liedertafel. Ballet égyptien, A. Luigni. Aurora.

9.00. Oud-Hollandsche liederen bij piano en luit o. l. v. G. H. Goossens door Klaveren vijf. Boer en snijder. 's Avonds. Jan Plompaert. Het Klooster.

9.15. AVRO-Radio-tooneel. Hij is mijn Admiraal, blijspel in 1 bedrijf van Jacobs en Horace Mills. Opvoering door de Hollandsche

Tooneel-Vereeniging. Directie: Ed. W. de Blauw.

9.40. Voortzetting Oud-Hollandliederen. Het zieken varkentje. Den nieuwen haring. Rommelpotterij. Het wuf da spon.

9.55. Mijn geluksster, blijspel in 1 bedrijf, naar het Fransch, van A. C. Scribbee.

10.35. Persberichten Vaz Dias.

10.45. Voortzetting Oud-Hollandsche liederen. De Minnebode. Het looze visschertje. Mooi Bernardijn. Den Uil.

11.00. Gramofoonmuziek.

11.30. Stifting.

## Huizen 336,3 M. Na 6 uur 1852 M.

(Uitsluitend NCRV-uitzendingen)

11.00—11.30. Ziekendienst.

12.30—1.45. Concert. Sopraan en piano.

5.00—6.30. Concert. Instrumentale solisten.

6.30—7.00. Muziekpraatje.

7.00—8.00. Concert. Orgel en sopraan.

8.00. Uitzending uit de Groote Kerk, den Haag. Sprekers, mannen-, knapen- en dameskoor. Solisten. Na afloop: Persbericht.

## Kalundborg, 1153 (Kopenh. 281 M.)

7.50—8.00. Ochtendgymnastiek.

11.20—11.30. Weerbericht.

12.20. Uurslag en klokkenspel van het raadhuis.

12.20—2.20. Uitzending uit Restaurant Wivel. Concert door het Strijkorkest onder leiding van K. Ingemann almhoj.

3.50—5.50. Namiddagconcert d. Otto Fessel's Instrumentaal Ensemble. In de pauze te ca. 4.35 Voordracht.

6.00. Beursberichten.

6.40—7.10. Voordracht.

7.10—7.20. Weerbericht.

7.20. Persberichten.

7.35. Tijdsein.

7.50—8.20. Voordracht.

8.20. Uurslag van het raadhuis.

8.20—11.20. Uitzending uit het Norrebro Theater: Paa ho' det. Reveu in 2 bedrijven van Paul Henningsen, Sverdr Johansen, Mogens Lorentzen en Alfred Kjerulf. Kapelmeester: Hans Kaufmann.

Daarna: Persberichten.

## Langenberg, 473 M.

7.35—7.50. Ochtendgymnastiek.

7.50—8.20. Concert uit Bad

Salzuflen. Het Kurorkest o. l. van Hr. Keil.

10.35—12.10. Gramofoonplaten.

10.50—11.00. Onderbreking der uitz. voor nieuwsberichten.

12.15—12.40. Engelsche uitzending voor Scholen.

12.40. Gramofoonplaten.

12.10. Weerbericht.

12.15. Tijdsein van Nauen.

1.25—2.50. Middagconcert o. l. van Eysoldt, Kreisel, saxofoon; Kirst, begeleiding.

2.50. Raadgevingen voor Huis.

3.20—3.50. Kinderspeeltje o. l. van Els Vordemberge.

3.50. Zakelijke berichten.

4.20—4.45. Prof. Dr. Robert Michels: Der Fremdenverkehr und seine Grundlagen.

4.55—5.55. Voordracht van Directeur Dr. Riessenburger en Directeur Rheinfander.

5.55—6.50. Vooravondconcert door het Zuidwestduitsche Radio-Orkest o. l. van R. Merzen met medew. van Erna Gross, sopraan.

6.50—7.10. Univer. Prof. Dr. Sperber: Gutes Deutsch.

7.20—7.35. Weerbericht en sportberichten.

7.35—8.00. Spaansche taalles.

8.00—8.20. Der Junge Mensch. Alberte Mertens: Das studierende junge Madchen.

8.20. Zomercerstspelen der We-rag. Fidelio. Opera in 2 acten van L. von Beethoven. Muzik. leiding: Buschkotter. Spelleider: Anheisser. Koor: Zimmermann.

Daarna: Laatste berichten en sportbericht. Vervolgens tot 12.20 Dansmuziek uit Hotel Zur Post door de Kapel Arthur Groeschler.

## Daventry, 1554,4 (Londen 356,3 M.)

10.35. Morgenwijding.

10.50. (Alleen Dav.). Tijdsein en weerbericht.

11.05. The Growth of The Child-XI. Mrs. Amabel Williams Ellis Helping the Young Child to Learn.

11.20. (Alleen Dav.). Gramofoonplaten. Symphonie No. 1, Beethoven.

12.20. Concert door het Miriam Anglin Trio. Hilda Dobbs, sopraan.

1.20. Orgelconcert door Reginald Foord. Uitz. uit Regent Cinema.

2.20—2.45. (Alleen Dav.). Proefbeelduitzending.

3.20. Vesper, uitgezonden uit Westminster Abbey.

4.05. Life in Foreign Lands-VI. Mrs. Eder Life in Palestine Today.

4.20. Orkestconcert door het Black Dyke Mills Orkest.

5.35. Kinderuurtje.

6.20. Berichten van de Radio Omroep.

6.35. Tijds. weer en nieuwsber.

6.50. Marktberichten v. Landbouwers.

6.55. Muzikaal intermezzo.

7.05. De grondslagen der Muziek. Sonates van Beethoven, gesp. door Dorothy Moggridge, piano. Laatste twee gedeelten uit Appassionata. Eerste deel uit Op. 78, in Fis.

7.20. Miss V. Sackville-West: New Novels.

7.35. Muzikaal intermezzo.

7.45. China Al. China Today: Commerce and Industry door C. O. Lin.

8.05. Militair concert door het Radio Militair Orkest o. l. v. B. Walton O'Donnell. Dorothy Bennett, sopraan. Sheridan Russell, cello.

9.20. Weer- en nieuwsberichten.

9.35. Mr. Vernon Bartlett: The Way of the World.

9.50. Plaatselijk nieuws. (alleen Dav.) Scheepsberichten.

9.55. Disclosure, door O. Wyndham en Ivor McClure. Muzikale begeleiding door het Gershon Parkington Quintet.

10.45—12.20. Dansmuziek door Jack Payne en het BBC-dansorkest.

## Parijs „Radio Paris”, 1744,17 M.

8.20. Persberichten.

11.05. Koersen en berichten.

12.20. Protestantische preek.

12.50. Symphonie concert.

1.20. Koersen.  
1.25. Vervolg concert.  
2.20. Openingskoersen Parijsche beurs.  
3.50. Slot Parijs en opening New-York.

4.05. Klassiek uurtje.

5.15. Koersen en berichten.

6.50. Koersen.

6.55. Gramofoonplaten.

7.25. Landb.causerie.

7.45. Boekhoudles.

8.05. Voordracht.

8.20. Kroniek.

8.25. Concert. La Demoiselle a Marier, comédie-vaudeville, Scribe & Malesville. Muziek van L. Bouscres. Medewerkenden: de dames Hélène Duvernay, Rolla-Norman en de Heeren Stacquet en Julien Lacroix. In de pauze: Nieuwsberichten.

## Vrijdag 12 Juli

### Berlijn, 418 M.

8.20. Uitz. uit Deutschen Theater: Die Fledermaus, komische operette in 3 acten, van Meilhac en Halévy. Duitse avertaling van Genée en Haffner. Muziek van Johann Strauss. Muzikale leiding: Erich Wolfgang Korngold. Regie: Max Reinhardt. Daarna tijdsein en weerbericht, nieuws- en sportberichten. In de pauze: Beelduitzending.

### Brussel, 511,9 M.

5.20. Concert door het orkest van de tea-room Bon Marché te Brussel.

6.20. Vlaamsche les.

6.35. Spraakles.

6.50. H. M. V. Gramofoonplaten.

8.35. Concert, georganiseerd door de bladen La Meuse, L'Antenne en Hebdo Radio Vision.

8.50. Causerie.

9.20. Nieuwsberichten.

9.25. Voortzetting van het concert.

10.35. Laatste nieuws.

### Daventry Exp., 479,2 M.

4.20. Dansmuziek door Jack Payne en het B.B.C.-dansorkest.

5.50. Kinderuurtje.

6.35. Tijdsein van Greenwich weerbericht en nieuwsberichten.

6.50. Lichte muziek door het Birmingham Studio Orkest o. l. v. Frank Cantell.

8.20. Concert door het Radio Militair Orkest o. l. v. B. Walton O'Donnell. Solist: Franklyn Kelsey (bas).

9.35. Toespraak door de Rt. Hon. Philip Snowden M. P. Chancellor of the Exchequer, aan het diner, aangeboden door den Burgemeester en de Corporatie van Bournemouth aan de gedelegeerden van de National Savings Assembly, uitgezonden uit het Stadhuis te Bournemouth.

10.05. Intermezzo. Piano-recital.

10.20. Weerbericht en nieuwsberichten.

10.35—11.35. Dansmuziek door The Piccadilly Players o. l. v. Al Sanita en The Piccadilly Grill Band o. l. v. Jerry Hoey. Uitzending uit het Piccadilly Hotel.



**Frankfurt, 421,3 M.**

4.55—5.35. Voor de huisvrouw.  
6.05—6.20. Concert. (Zie Stuttgart).  
7.25—7.45. Radio-brievbus.  
7.45—8.05. Stenographie-les.  
8.25—8.35. Filmpraatje.  
8.35. Opera-uitzending. (Zie Stuttgart).

**Hamburg, 372 M.**

4.35. Concert door het Norag-orkest, m. in. van August Kofrs, zang.  
5.20. Sprookjes-uurtje.  
6.15. Orkest-concert.  
6.50. Erich Gottgretu: Die Schweiz im Norden.  
7.20. Dr. Jhr. L. M. v. Scheveu: Betriebsvertretung in der modernen Wirtschaft.  
7.45. Wandertunk. G. Grahle: Blick ins Geschichtsbuch der Erde.  
8.10. Marktberichten.  
8.15. Weerbericht.  
8.20. Plommen un Kluten. Dontjes un Vertellen von de Waterkant, door Wilfried Wroost.  
9.20. Een avond aan het strand van Westerland.  
10.50. Nieuwsberichten, weerbericht, politieke- en andere mededeelingen, sport-, plaatselijke- en politieber., Noord- en Oostzee-weerbericht.  
11.05. Concert d. Senti-Georgi en het Scarpa-orkest.

**HILVERSUM, 1071 M.**

10.00. Tijdsein van de AVRO-Klok.  
10.00—10.15. Morgenwijding.  
12.00. Politieberichten.  
12.15—2.00. Lunchmuziek door AVRO-Kwintet.  
2.05—2.45. Lezing door M. J. Adriani Engels: De atletiek-landenwedstr. Nederland—West-Duitschland.  
2.45—4.00. Gramofoonmuziek.  
4.30—5.00. Lezing door W. Snapper. Onderwerp: Kleutergymnastiek.  
5.00—6.00. Orgelconcert door C. Pameyer. Programma: Praeludium en Fuga in A, J. S. Bach. Andante, Mozart, Méditation, Guilman, a) Canon, S. de Lange. b) Carillon, S. de Lange. Sonate Nr. 2, Mendelssohn. Concert, Händel.  
6.00. Tijdsein AVRO-klok.  
6.01—7.15. Dinermuziek door het AVRO-Kwintet. Programma: Grillenbanner, marsch, Komzak. Ouverture Pique Dame, Suppé. Les dernières gouttes Kratzl. Wiegeli, Reger. Fantasie Don Juan, Mozart. Serenade, Drdia. Weenen bij nacht, Komzak. St. tu voulais, Tosti. Thermen, wals, Strauss. Adelaïde, Beethoven. Finale.  
7.15—7.45. Spreekuur Radio-Dokter.  
7.45. Politieberichten.  
8.00. Tijdsein AVRO-klok.  
8.01—8.15. Gramofoonmuziek.  
8.15. Kurhaus Scheveningen. Uitzending van het symphonieconcert. Daarna persberichten Vaz Dias. Dansmuziek door Gee-Bee Serenaders. Leiding: Leo H. de la Fuente. Uitzending uit het hotel Groot Badhuis, Zandvoort.  
12.00. Sluifing.

**Huizen 336,3 M. Na 6 uur 1852 M.**

11.00—11.30. NCRV. Zieken-dienst.  
11.30—12.00. KRO. Godsdienstig halfuurtje.  
12.15—1.15. KRO. Concert door het KRO-Trio.  
1.15—2.00. KRO. Gramofoonmuziek.  
4.00—5.00. NCRV. Gramofoonmuziek.  
5.00—6.45. NCRV. Concert.  
7.00—7.25. KRO. Lezing.  
7.35. VPRO. Persbericht.  
7.40. VPRO. Lezing over: Door Frankrijk.  
8.15. VPRO. Concert. Instrumentale- en vocale solisten.  
8.50. VPRO. Lezing over: De ontwikkeling van het Vredesvraagstuk.  
9.30. VPRO. Vervolg concert. Instrumentale solisten.  
10.00. VPRO. Voorlezing uit werk van Albert Schweitzer.  
10.20. VPRO. Vervolg concert.

**Kalundborg, 1153 (Kopenh. 281 M.)**

7.50—8.00. Ochtendgymnastiek.  
11.20—11.30. Weerbericht.  
12.20. Uurslag en klokkenspel van het raadhuis.  
12.20—2.20. Uitzending uit Restaurant Wivel. Concert door het Strijkorkest onder leiding van K. Ingemann Palmhoj.  
3.50—5.50. Namiddagconcert d. het Radio-orkest onder leiding v. Launy Grondahl.  
In de pauze te ca. 4.35. Voor-dracht.  
6.00. Beursberichten.  
6.40—7.10. Voordracht.  
7.10—7.20. Weerbericht.  
7.20. Persberichten.  
7.35. Tijdsein.  
7.50—8.20. Voordracht.  
8.20. Uurslag van het raadhuis.  
8.20—9.20. Concert door Harmonie-orkest o. l. v. Ejnar Ferslev.  
9.20—9.40. Deensche liederen, te zingen door Vilhelm Michelsen. Aan den vlegel: Folmer Jensen. Daarna persberichten.  
9.55—10.20. Piano-concert door Adele Lyngstrup.  
10.20—11.20. Concert door het Radio-orkest o. l. v. Launy Grondahl.

**Langenberg, 473 M.**

7.35—7.50. Ochtendgymnastiek.  
7.50—8.50. Concert uit Bad Pyrmont door de Kurkapel o. l. v. Kurt John.  
10.35—12.10. Gramofoonplaten.  
10.50—11.00. Onderbreking der uitz. voor nieuwsberichten.  
12.15—12.40. Fransche uitzending voor Schoten.  
12.40. Gramofoonplaten.  
12.10. Weerbericht.  
12.15. Tijdsein van Nauen.  
1.25—2.50. Middagconcert o. l. van Eysoldt. Aramesco, tenor; Breuer, begeleiding.  
2.50. Raadgevingen voor Huis.  
3.20—3.50. Kinderspeeluurtje o. l. van Els Vordemberge.  
3.50. Zakelijke berichten.  
4.20—4.45. Die Welt im Buch. Fritz Worm. Die Welt Homers.  
4.50—5.20. Studienrat Bruhl: Der Geschichtsforscher Johannes Janssen.  
5.20—5.55. Voor de Jeugd. Tischlein Deck' Dich, een sprook-

jesspel naar Grimm van Otto Wollmann. Spelleider: Kandner.  
5.55—6.50. Vooravondconcert door het Kurorkest van Bad Rotherfelde o. l. van Kapelmeeester Olsen.  
6.50—7.10. Wandern und Reisen: Julius Berghoff: Die Eifel. 2. Lascher See.  
7.20—7.35. Weerbericht en sportbericht.  
7.35—8.00. Engelsche taalles.  
8.00—8.20. Staatsanwaltschafts-rat Backhaus: Der Strafprozess.  
8.20. Avond-concert door het klein Werag Orkest o.l.v. Eysoldt. Daarna: Laatste berichten en sportbericht. Vervolgens tot 12.20. Dansmuziek door de Kapel Heinz Schlabers. Uit Hansa Café.

**Daventry, 1554,4 (Londen 356,3 M.)**

10.35. Morgenwijding.  
10.50. (alleen Dav.) Tijds. en weerbericht.  
11.05. Mrs. Nelson Edwards: Two Fish Meals for 1/6.  
11.20. (alleen Dav.) Gramofoonplaten.  
12.20. Sonate-concert door Norman Chapple, viool. Stanley Chapple, piano. Sonate No. 2, Delius. Sonate in A. Fauré.  
12.50. Orgelconcert door C. H. Trevor. Marsch Religieuse, Saint-Saëns. Canon in B-moll, Schumann. Prelude en Fuga in A-moll, Bach. Scherzo in E, Gigout. Finale uit Sonate in F, Rheinberger.  
1.20—2.20. Gramofoonplaten.  
4.20. Edward Fountaine, piano. Sous bois, Staub. Studie in Besmoll, Mendelssohn. Minstrels, Debussy. Marche Militaire, Schubert. arr. Carl Tausig.  
4.35. Licht Concert d. Moschetto en zijn Orkest van May Fair Hotel.  
5.35. Kinderuurtje.  
6.20. Miss Mabel Collins: Some Suggestions for Hot and Cold Sweets.  
6.35. Tijds., weer- en nieuwsberichten.  
6.50. Berichten van het Ministerie van Landbouw.  
7.05. De grondslagen der Muziek. Sonates van Beethoven gespeeld door Dorothy Moggridge. Tweede gedeelte uit Op. 78. Sonate Op. 81a, in Es Das Lebewohl. Die Abwesenheit; Das Wiedersehen.  
7.20. Mr. G. A. Atkinson: Seen on the Screen.  
7.35. Muzikaal intermezzo.  
7.45. Some Makers of Modern Politics. V. Gladstone and the Modern Cabinet Ascendancy, door Mr. R. H. Gretton.  
8.05. Concert door het Gershoin-Parkington Quintet. The Masks.  
9.20. Weerbericht en nieuwsberichten. Plaatselijk nieuws. (Alleen Dav.) Scheepsberichten.  
9.40. Symphonie concert door het Radio Symphonie Orkest o. l. v. Herman Scherchen.  
11.05. Verrassing.  
11.20. Dansmuziek door de Piccadilly Players o. l. v. Jerry Hoey.  
12.20—12.35. Proefbeelduitzending.

**Parijs „Radio Paris”, 1744,17 M.**

8.20. Persberichten.  
11.05. Koersen en berichten.  
12.50. Symphonie-concert.  
1.20. Koersen.

1.25. Vervolg concert.  
2.20. Openingskoersen van de Parijsche beurs.  
3.50. Slot Parijs en opening New-York.  
4.05. Concert. Serge Tennenbaum, viool. Jean Doyen, piano. Lucienne Radisse, cello.  
5.15. Koersen en berichten.  
6.50. Koersen.  
6.55. Gramofoonplaten.  
7.50. Landb.causerie.  
8.05. Voordracht.  
8.20. Muziek-causerie.  
8.50. Koersen.  
8.55. Das Leben für den Czar. Glinka. Medewerkenden: De Dames Korotneva en Luceraska. De Heeren Denisoff en Youxovitch. Koor o. l. v. Vlassoff. In de pauze: Nieuwsberichten.

**Zeesen, 1635 M.**

6.10—10.50. Berichten en lezingen.  
12.20—1.15. Gramofoonmuziek.  
12.45—5.20. Berichten en lezingen.  
5.20—6.20. Concert u. Leipzig.  
6.20—8.15. Ber. en lezingen.  
8.20. Operette-uitzending: Die Fledermaus van Johan Strauss (zoon). Daarna: Persberichten.

**Zaterdag 13 Juli****Berlijn, 418 M.**

8.20. Concert door het Blaas-orkest m. m. v. The Songsters. Daarna: tijdsein en weerbericht, nieuwsberichten en sportbericht.  
10.50—12.50. Dansmuziek door de Kapel Erichs-Alberti van Hotel Esplanade. In de pauze: Boeld-uitzending.

**Brussel, 511,9 M.**

Vanaf 5 uur 's morgens tot aan de aankondiging van het oplaten der duiven, iedere twee uur berichten omtrent de postduivenvluchten over de étapes Mognignes, Solre s. Sambre, Brussel, Quévrain, St. Quentin, Noyon, Creil, Parijs, Dou-dain, Orléans, Tours, Vierzon, Limoges, Angoulême, Cambrai, Arras, Breteuil, Clermont.  
5.20. Dansmuziek kdoor de orkesten van St. Sauveur te Brussel o. l. v. den heer de la Vignette.  
6.05. Engelsche les.  
6.50. Columbia gramafonplaten.  
7.50. Nieuwsberichten.  
8.35. Concert.  
8.50. Causerie. Daarna voortzetting van het concert  
9.20. Uitzending van het concert in de Kurzaal te Ostende o. l. v. den heer Fr. Rasse. Na afloop: laatste nieuws en berichten in Esperanto.

**Daventry Exp., 479,2 M.**

3.50. Concert door het Wigston Temperance Orkest o. l. v. Leslie Tyers, m. m. v. Ber Copley (voordracht).  
4.50. Balladen-concert. Sidonie Goossens (harp) Emilie Waldron (sopraan), Alice Vaughan (alt), Geoffrey Dams (tenor), James Howell (bas).  
5.50. Kinderuurtje.  
6.35. Tijdsein van Greenwich, weerbericht, nieuws- en sportberichten.

6.50. Piano-recital door Margarete Abtethorpe.

7.05. Concert door het Politie-Muziekcorps van Birmingham o. l. v. Richard Wassell. Solisten: Nellie Alston (sopraan), Cook (cornet-solo).

8.20. Twee tooneelstukken. The Rising of the Moon, door Lady Gregory. The Constant Lover, door St. John Hankin. Muzikale illustratie door het Midland Piano Trio.

9.20. Werken van Brahms, gespeeld door het versterkt Birmingham Studio Orkest o. l. v. Joseph Lewis. Soliste: Eda Kersey (viool).

10.20. Weerbericht en nieuwsberichten.

10.35. Sportberichten.

10.40. Dansmuziek.

10.50. Ambrose's Band van het May Fair Hotel.

11.35—12.05. Beelduitzending.

### Frankfurt, 421,3 M.

4.35—6.20. Concert door het Radio-orkest o.l.v. R. Merten, met medew. van Johannes Willy, bariton. In de pauze: Berichten.

6.50—7.20. Voor de arbeiders. Was wilt die Stunde des Arbeiters? Voordracht door Arbeiders, secretaris Misbach.

7.20—8.20. Uitzending uit de Stedelijke Saalbau te Darmstadt, ter gelegenheid van het Tweede Feest van de Hessische Zangverenigingen. Concert door het koor der Stedelijke Muziek-Hoogeschool te Mainz. Mannen- en vrouwenkoor. Leiding: Hans Rosbaud.

8.50—9.20. Voortzetting der uitzending. Concert door de Vereen. Mannenkooren (ca. 200 zangers).

9.20—10.50. Vrolijke avond.

Senff Georgi en het Radio-orkest.

10.50—11.50. Concert door het Rheinische Cornet-kwartet, m. m. van Joseph Gareis van de Opera te Frankfurt.

Daarna tot 12.50 Dansmuziek, o.l.v. Mathyas Seiber.

### Hamburg, 372 M.

3.35. Marktberichten.

3.50. Boekbespreking.

4.10. Vier Elementen in de muziek (I). Das Wasser. Voordracht met muzikale illustratie door Dr. Wilh. Heinitz.

4.40. Die zweckmassige Ernährung des Menschen. (III). Der Betriebsstoff der Maschine Mensch. Voordracht door Dr. von Hahn.

5.00. Die Presse in den Parlamenten. (II). In den Wandelgangen. Voordracht door Chef-redacteur Paul Baecker.

5.20. Uitzending uit Bremen. Viool-recital door Volkmar Skalak. Aan den vleugel: R. Krug.

6.20. Warum, woher? Karl Minor: Das Tier im deutschen Sprachgebrauch.

6.35. Muziek op verzoek.

7.20. Een uurtje aan het Wattenmeer. Met den microfoon te Busum en het zoölogisch station aldaar.

8.15. Weerbericht.

8.20. Waldmeister. Operette in drie bedrijven van Gustav Davis. Muziek van Johann Strauss. Muzikale leiding: Fritz Gartz. Regie: Hermann Beyer.

10.50. Nieuwsber., weerbericht, politieke- en andere mededeelingen,

sport-, plaatselijke- en politieber. Noord- en Oostzee weerbericht. 11.05. Dansmuziek door het Scarpa-orkest.

### HILVERSUM, 1071 M.

10.00. Tijdsin van de AVRO-Klok.

10.00—10.15. Morgenwijding.

12.00. Politieberichten.

12.15—2.00. Lunchmuziek door AVRO-Kwintet.

2.00—2.30. Filmpraaje door Max Tak.

2.30—3.30. Aansluiting van het Tuschinski-Theater Amsterdam. Illustratieve filmmuziek door het Theater-orkest o. l. v. Max Tak.

3.30—4.30. Kurhaus Scheveningen. Thé dansant door The Ramblers o. l. v. Theo Uden Masman.

5.00—5.45. Lezingreeks over het onderwerp: Bouw en wezen van de Materie, door C. H. Sluiter.

5.45—6.00. Gramofoonmuziek.

6.00. Tijdsin AVRO-klok.

6.40—7.00. Pianoconcert door W Pfeiffer.

6.01—7.45. Voor-avondconcert door het Omroeporkest o. l. v. Nico Treep. Lotti Muskens-Sleurs, sopr. Programma: Ouverture Così fan tutte, Mozart, Aria, Mozart (uit een cantate). Lotti Muskens-Sleurs. Eine kleine Nachtmusik, Mozart.

a) Der Freund, Wolf, b) Morgen, R. Strauss. Chanson géorgienne, Rachmaninof. Lotti Muskens-Sleurs.

Mazurka, Scriabino. Intermezzo. Populaire muziek. Hoch Heidecksburg, marsch, Herzer. Dorfkinderwals, Kalman. Wij flauiteren, potpourri, Dostail.

7.45. Politieberichten.

8.00. Orkestconcert, vocale solist. voordracht. VARA.

10.45. Levensliederen VARA.

11.15. Gramofoonmuziek.

### Huizen 336,3 M. Na 6 uur 1852 M.

(Uitsluitend KIRO-uitzendingen)

11.30—12.00. Godsdienstig half-uurtje.

12.15—1.15. Concert door het KRO-Trio.

1.15—2.00. Gramofoonmuziek.

2.00—3.15. Kinderuurtje.

5.00—6.30. Gramofoonmuziek.

6.30—6.45. Vertelkwartierje.

6.45—7.00. Journalistiek week-overzicht.

7.00—7.30. Gramofoonmuziek.

7.30—8.00. Lezing over: Nationaliteit en Natieleven.

8.00—11.00. Concert. Orkest en sopraan.

9.30. Nieuwsbericht.

11.00—12.00. Concert. Orkest.

### Kalundborg, 1153 (Kopenh. 281 M.)

7.50—8.00. Ochtendgymnastiek.

11.20—11.30. Weerbericht.

3.20—3.50. Kinderuurtje

3.50—5.50. Namiddagconcert door het Radio-orkest o. l. v. Launy Gröndahl. In de pauze te ca. 4.35 voordracht.

6.40—7.10. Voordracht.

7.10—7.20. Weerbericht.

7.20. Persberichten.

7.35. Tijdsin.

7.50—8.20. Voordracht.

8.20. Uurslag van het raadhuus.

8.20—9.05. Deensche dichtber-avond. Gedichten en liederen.

9.05—10.20. Ouderwetsche dansmuziek door het Radio-orkest o. l. v. Launy Gröndahl.

Daarna: persberichten.

10.35—11.05. Viool-recital door Elli Jankovic. Aan den vleugel: Folmer Jensen.

11.05—12.35. Dansmuziek uit Restaurant Wivel o. l. v. Farnesco Recchia.

12.20. Uurslag van het raadhuus.

### Langenberg, 473 M.

7.35—7.50. Ochtendgymnastiek.

7.50—8.50. Concert uit Bad Neuenahr door het Stedelijk Orkest Trier o.l.v. Peter Schmitz. Neander, viool.

10.35—12.10. Gramofoonplaten.

10.50—11.00. Onderbreking der uitzending voor nieuwsberichten.

Berichten van de Arbeidsmarkt.

12.15. Schooluitzending.

12.45. Gramofoonplaten.

1.20. Weerbericht.

1.25—2.50. Middagconcert door de Kapel Clemens Spindler van Handelshof te Essen.

2.50. Raadgevingen voor Huis.

3.20—3.50. Kinderspeeluurte o.l.v. Els Vordemberge.

3.50. Zakelijke berichten.

4.00—4.20. Studientrat Bruls: Empfangsschaltungen. 1. Der Detektor.

4.20—4.40. Der junge Mensch.

J. Herzog: Jugend und Volksspiel.

4.40—5.05. Adolf Uzarski: Humor der Weltliteratur.

5.05—5.30. Max Cohen-Reuss: Gnosse und kleine Fragen der Wirtschaftsgesetzgebung.

5.30—5.55. Engelsche taalles.

5.55—6.50. Vooravondconcert van Gramofoonplaten.

6.50—7.10. Lektor G. Parrot: Das französische Kulturleben.

7.10. Onderricht in Monsteekens.

7.20. Weer- en sportbericht.

7.35—8.00. Voor de Arbeiders. Diplomhandelslehrer Dr. Darius: Die Bedeutung der Betriebswirtschaftslehre für die Arbeitnehmerschaft.

88.00—8.20. Hedwig Pohlshöder-Hahn: Die vrouw als Staatsbürgerin.

8.20. Vrolijke avond. Daarna laatste berichten en sportbericht.

Vervolgts tot 1.20 nachtmuziek en dansmuziek o. l. v. Ringalda.

10.50. (Alleen Dav.). Tijdsin en weerbericht.

11.05—11.20. Mr. Leslie Lewis Furnishing in Sunshine.

1.20—2.20. Licht concert door Moschetto en zijn Orkest van May Fair Hotel.

3.50. Dansmuziek door Jack Payne en het B. B. C. dansorkest.

4.45. The Royal Air Force Display.

4.48. Demonstratie door Bommenwerpers en een-dekkers.

4.58. Vertrek van drie nachtelijke bommen-escadrilles.

5.04. Kunstvliegen.

5.12. Luchtgevecht tusschen gevechtsvliegtuigen.

5.20. Lucht oorlog. In de pauze: Concert door het Orkest van de Royal Air Force o. l. v. Luit.-Vliegenier R. L. Ragg. Uitz. v. Hendon

5.35. Kinderuurtje.

6.20. Muzikaal intermezzo.

6.35. Tijdsin; weerbericht en nieuwsberichten.

6.50. Muzikaal intermezzo.

7.05. De grondslagen der Muz. Sonates van Beethoven, gespeeld door Dorothy Moggridge, piano.

Sonate Op. 109, in E.

7.20. Mr. Harvey Grace Next Week's Broadcast Music.

7.35. Verslag van de 3e Test-match Engeland-Zuid Afrika, door Kolonel Philip Trevor.

7.50. The Diary of a Nobody-IV, door George en Weedon Grossmith. Voorlezing door George Grossmith.

8.05. Concert door het Belle Vue Blasorkest. Uitz. uit Belle Vue, Manchester. Merion Morris, bas-bariton.

9.20. Weer- en nieuwsberichten.

9.35. Mr. Gerald Barry The Week in London.

9.50. Plaatselijk nieuws (Alleen Dav.) Scheepsberichten.

9.55. Vaudeville. Zaïdee Jackson Negerliedjes. Jock McKay, Schotsch komiek. Rudy Starita, Xylofoon, soli. Dick Francis en Doreen, Season, Odds and Ends, p. a. Een Variété-nummer van het London Palladium. Jack Payne en het B. B. C. dansorkest.

10.55—12.20. Dansmuziek door Ambrose's Band v. May Fair Hotel

Parijs „Radio Paris”, 1744.17 M.

8.20. Persberichten.

9.20—12.20. Mechanische muziek, Symphonie concert. In de pauze: Nieuwsberichten.

4.00. Koersen.

4.05. Kinderuurtje.

4.35. Dansmuziek.

5.15. Persberichten.

6.50. Koersen.

6.55. Gramofoonplaten.

7.50. Landb.causerie.

8.05. Persberichten.

8.20. Causerie onder de auspici van Union des Grandes Ass. Française.

8.35. Dansmuziek.

9.50. Dansmuziek. In de pauze: Nieuwsberichten.

Weenen, 516,3 M.

4.20. Namiddagcon. d. de kapel Bernhard Wolfsthal.

5.50. Spreekjes voor groot en klein, verteld door Grete Bach.

6.20. Italiaansche Aria's, gez. door Flora de Gasogono. Aan den vleugel: Prof. Erich Meller.

6.40. Kamermuziek door het Mildner-Kwartet.

7.20. Voorlezing uit de werken van den dichter Franz Michel William, door Otto Löwe. Inleiding d. Dr. Karl Wolff.

8.20. Tijdsin en weerbericht.

8.25. Operette-uitzending: Don Cesar. Muziek van Rudolf Zellinger. Regie: Victor Flemming. Dirigent: Josef Holzer. Na afloop: Beelduitzending.

Zeesen, 1635 M.

6.10—10.50. Ber. en lezingen.

12.20—1.10. Muziekuitz. voor scholen.

1.10—5.20. Ber. en lezingen.

5.20—6.20. Concert u. Hamburg

6.20—8.15. Ber. en lezingen.

8.20. Concert door het Adolf Becker-Orkest m. m. v. The Songsters. Daarna: Persberichten en tot 12.50 Dansmuziek.

**VERZEKERT U TEGEN TELEURSTELLING**



Eén slechte lamp in een goed toestel kan de ontvangst totaal bederven, één defecte lamp kan het genoegen van den geheelen avond verstoren . . . . Verzekert U tegen teleurstelling. Voorziet Uw toestel van Philips „Miniwatt” Ontvanglampen.

**PHILIPS**  
**RADIO**

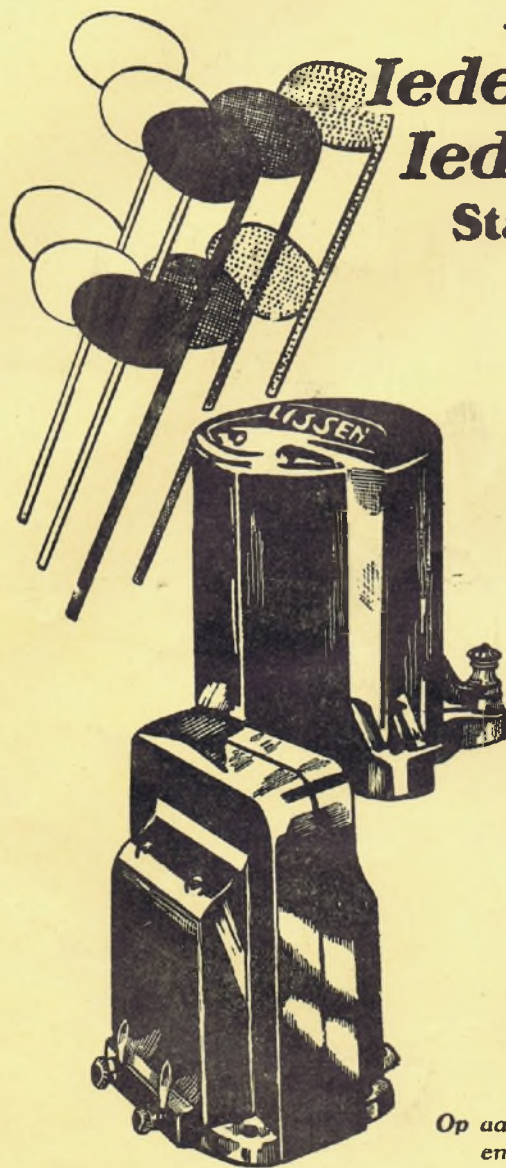

# Iedere noot Iedere harmonische Iedere boventoon Staat vrij op zichzelf

LISSEN Transformatoren geven U een betere weergave van de muziek omdat zij versterken tegen een achtergrond van stilte. De noten zijn scherp en helder, de harmonische en boventonen blijven behouden, zoodat het persoonlijk karakter van elk instrument is te herkennen. Bij orkest-uitvoeringen, bij dansmuziek, ja zelfs bij de eenvoudigste melodie maakt dit heel veel uit, omdat het de weergave meer natuurgetrouw maakt. Dit is de reden waarom een toestel met LISSEN Transformatoren steeds een gunstig oordeel krijgt zoowel van muziek-experts als van anderen met een critisch oor,

## De beroemde fl. 6.- Lissen Transformator

De beroemde fl. 6.- LISSEN Transformator heeft zich de reputatie weten te verwerven van „De Transformator die nooit doorslaat” Geschikt voor alle doeleinden. Verhouding 3: 1. PRIJS fl. 6.-

## DE LISSEN SUPER TRANSFORMATOR

De LISSEN Super Transformator wordt vervaardigd in twee verhoudingen n.l.  $3\frac{1}{2}: 1$  en  $2\frac{1}{2}: 1$ . De  $3\frac{1}{2}: 1$  verhouding is speciaal geschikt voor gebruik in eerste en tweede trap van een L.F. versterker of in cascade-schakeling voor beide trappen en met praktisch elke lamp. De  $2\frac{1}{2}: 1$  verhouding is geschikt voor gebruik achter een lamp met hooge impedantie, zonder dat men bevreesd behoeft te zijn voor vervorming of verlies van hooge tonen. PRIJS fl. 11.50

Op aanvraag zenden wij U gaarne gratis en franco schema's en prijslijsten

**LISSEN LIMITED**  
**Lissenium Works, RICHMOND**

Lissen Agentschap: Schiedade 155a, Rotterdam, Telefoon 43133